

Số: 144 /2018/NQ-HĐND

Đồng Nai, ngày 07 tháng 12 năm 2018

NGHỊ QUYẾT

Sửa đổi, bổ sung một số điều của Nghị quyết số 40/2016/NQ - HĐND ngày 09/12/2016 và Nghị quyết số 115/2018/NQ - HĐND ngày 06/7/2018 của Hội đồng nhân dân tỉnh thông qua Quy hoạch giao thông vận tải đường bộ tỉnh Đồng Nai đến năm 2020 và định hướng đến năm 2030

HỘI ĐỒNG NHÂN DÂN TỈNH ĐỒNG NAI KHÓA IX - KỲ HỌP THỨ 8

Căn cứ Luật tổ chức chính quyền địa phương ngày 19 tháng 6 năm 2015;

Căn cứ Luật ban hành văn bản quy phạm pháp luật ngày 22 tháng 6 năm 2015;

Căn cứ Luật giao thông đường bộ ngày 13 tháng 11 năm 2008;

Căn cứ Nghị định số 92/2006/NĐ-CP ngày 07 tháng 9 năm 2006 của Chính phủ về lập, phê duyệt và quản lý quy hoạch tổng thể phát triển kinh tế - xã hội;

Căn cứ Nghị định số 04/2008/NĐ-CP ngày 11 tháng 01 năm 2008 của Chính phủ sửa đổi, bổ sung một số điều của Nghị định số 92/2006/NĐ-CP ngày 07 tháng 9 năm 2006 của Chính phủ về lập, phê duyệt và quản lý quy hoạch tổng thể phát triển kinh tế - xã hội;

Căn cứ Thông tư số 05/2013/TT-BKHĐT ngày 31 tháng 10 năm 2013 của Bộ trưởng Bộ Kế hoạch Đầu tư hướng dẫn tổ chức lập, thẩm định, phê duyệt, điều chỉnh và công bố quy hoạch tổng thể phát triển kinh tế - xã hội; quy hoạch ngành, lĩnh vực và sản phẩm chủ yếu;

Xét Tờ trình số 12252/TTr-UBND ngày 12 tháng 11 năm 2018 và Tờ trình số 12619/TTr-UBND ngày 20 tháng 11 năm 2018 của Ủy ban nhân dân tỉnh Đồng Nai về việc sửa đổi một số điều của Nghị quyết số 40/2016/NQ-HĐND ngày 09 tháng 12 năm 2016 và Nghị quyết số 115/2018/NQ-HĐND ngày 06 tháng 7 năm 2018 của Hội đồng nhân dân tỉnh thông qua Quy hoạch giao thông vận tải đường bộ tỉnh Đồng Nai đến năm 2020 và định hướng đến năm 2030; Báo cáo thẩm tra của Ban Kinh tế - Ngân sách Hội đồng nhân dân tỉnh; ý kiến thảo luận của đại biểu Hội đồng nhân dân tỉnh tại kỳ họp.

QUYẾT NGHỊ

Điều 1. Sửa đổi, bổ sung một số điều của Nghị quyết số 40/2016/NQ-HĐND ngày 09/12/2016 của Hội đồng nhân dân tỉnh thông qua Quy hoạch giao thông vận tải đường bộ tỉnh Đồng Nai đến năm 2020 và định hướng đến năm 2030, như sau:

1. Tiết 01 Điểm a Khoản 3 Điều 1 sửa đổi, bổ sung như sau:

- Giai đoạn 2016-2020:

+ Các tuyến duy tu, bảo dưỡng: ĐT.760, ĐT.761 (đoạn Km0+00 đến Km35+300), ĐT.762, ĐT.764, ĐT.765, ĐT.766, ĐT.767 (đoạn QL.1 đến Km16+754), ĐT.768 (đoạn từ Ngã 3 Gạc Nai đến cầu Thủ Biên), ĐT.769, ĐT.770, ĐT.771 (đoạn Km1+200 đến vòng xoay Nguyễn Văn Cừ), ĐT.774, ĐT.777, đường Đồng Khởi, đường Đoàn Văn Cự, ĐT.769D (đoạn 4).

+ Các tuyến mở mới: ĐT.778, ĐT.769E (tuyến đường phía bắc Cảng hàng không Quốc tế Long Thành, kết nối từ Cảng hàng không Quốc tế Long Thành đến cao tốc Phan Thiết - Dầu Giây).

2. Dấu cộng thứ 01, 02 Tiết 02 Điểm a Khoản 3 Điều 1 sửa đổi, bổ sung như sau:

+ Các tuyến duy tu, bảo dưỡng: ĐT.760, ĐT.761, ĐT.763, ĐT.764, ĐT.767, ĐT.768, ĐT.769B, ĐT.770, ĐT.769C, ĐT.771 (đoạn giao ĐT.769 đến vòng xoay Nguyễn Văn Cừ), ĐT.772 (đoạn hiện hữu), ĐT.773 (đoạn hiện hữu), ĐT.774B, ĐT.775, ĐT.776, ĐT.778, ĐT.769D (đoạn 1, 2, 3, 4, 5), ĐT.769E.

+ Các tuyến nâng cấp, kéo dài: ĐT.762, ĐT.765 (đoạn từ Km0+00 đến Km5+500 và Km10+000 đến cuối tuyến), ĐT.766 (đoạn tránh thị trấn Gia Ray dài 3,2km), ĐT.769 (đoạn từ giao QL.1 đến nghĩa trang xã Bình An và mở mới đoạn nắn chỉnh hướng tuyến tránh Cảng hàng không quốc tế Long Thành), ĐT.771 (đoạn QL.51 đến giao ĐT.769), ĐT.772 (mở mới đoạn từ Long Khánh đến Trảng Bom), ĐT.773 (đoạn mở mới đến giao ĐT.769), ĐT.774, ĐT.777, ĐT.775 (tiếp tục đầu tư nâng cấp theo quy hoạch), ĐT.769D (tiếp tục đầu tư nâng cấp các đoạn 1, 2, 3, 5 theo quy mô quy hoạch), ĐT.769E (tiếp tục đầu tư nâng cấp theo quy hoạch).

3. Dấu cộng thứ 01, 02 Tiết 03 Điểm a Khoản 3 Điều 1 sửa đổi, bổ sung như sau:

+ Các tuyến duy tu, bảo dưỡng: ĐT.760, ĐT.762, ĐT.763, ĐT.765, ĐT.766, ĐT.767, ĐT.768, ĐT.769, ĐT.769B, ĐT.769C, ĐT.771, ĐT.772, ĐT.773, ĐT.774, ĐT.774B, ĐT.777, ĐT.771B, ĐT.768B, ĐT.778, ĐT.779, ĐT.775, ĐT.769D (đoạn 1, 2, 3, 4, 5), ĐT.769E.

+ Các tuyến nâng cấp, kéo dài: ĐT.761, ĐT.764, ĐT.770, ĐT.776, ĐT.765B, ĐT.769D (đoạn 6).

4. Sửa đổi số thứ tự 03, bổ sung số thứ tự 07 mục B và sửa đổi số thứ tự 20 mục A Phụ lục 1 như sau: Chi tiết Phụ lục đính kèm.

Điều 2. Sửa đổi, bổ sung nội dung tại Khoản 1 Điều 1 Nghị quyết số 115/2018/NQ-HĐND ngày 06 tháng 7 năm 2018 của Hội đồng nhân dân tỉnh thông qua sửa đổi một số nội dung của Nghị quyết số 40/2016/NQ-HĐND ngày 09 tháng 12 năm 2016 của Hội đồng nhân dân tỉnh thông qua Quy hoạch giao thông vận tải đường bộ tỉnh Đồng Nai đến năm 2020 và định hướng đến năm 2030 như sau:

Các tuyến nâng cấp, kéo dài: ĐT.761 (02 km cuối tuyến), ĐT.763, ĐT.765 (4,5 km từ Km5+500 đến Km10+000), ĐT.767 (đoạn còn lại), ĐT.768 (đoạn còn lại), ĐT.769B, ĐT.769C, ĐT.771 (đoạn khu dân cư xã Phước Thiện), ĐT.772 (16,7 km đoạn hiện hữu), ĐT.773 (10,08 km hiện hữu và mở mới 27,3km đoạn từ giao QL1, huyện Xuân Lộc đến trung tâm hành chính huyện Cẩm Mỹ), ĐT.774B, ĐT.775, ĐT.776, ĐT.769D (các đoạn 1, 2, 3, 5).

Điều 3. Tổ chức thực hiện

1. Ủy ban nhân dân tỉnh có trách nhiệm triển khai thực hiện Nghị quyết này, định kỳ có đánh giá kết quả thực hiện và báo cáo tại các kỳ họp của Hội đồng Nhân dân tỉnh.

2. Thường trực Hội đồng nhân dân, các Ban Hội đồng nhân dân, các Tổ đại biểu Hội đồng nhân dân và các đại biểu Hội đồng nhân dân tỉnh có trách nhiệm giám sát việc thực hiện Nghị quyết này theo quy định.

3. Đề nghị Ủy ban Mặt trận Tổ quốc Việt Nam tỉnh và các tổ chức thành viên giám sát và vận động Nhân dân cùng tham gia thực hiện, giám sát Nghị quyết này; phản ánh kịp thời tâm tư, nguyện vọng và kiến nghị của Nhân dân đến các cơ quan có thẩm quyền theo quy định của pháp luật.

Nghị quyết này đã được Hội đồng nhân dân tỉnh Đồng Nai Khóa IX Kỳ họp thứ 8 thông qua ngày 07 tháng 12 năm 2018 và có hiệu lực từ ngày 17 tháng 12 năm 2018./.

Nơi nhận:

- Ủy ban Thường vụ Quốc hội;
- Chính phủ;
- Văn phòng Quốc hội (A + B);
- Văn phòng Chính phủ (A + B);
- Các Bộ: GTVT, KHĐT;
- Cục Kiểm tra VB. QPPL - Bộ Tư pháp;
- Thường trực Tỉnh ủy;
- Đoàn Đại biểu Quốc hội tỉnh;
- Đại biểu HĐND tỉnh;
- UBND tỉnh;
- UBMTTQ tỉnh và các đoàn thể;
- Các sở, ban, ngành;
- VKSND, TAND, CTHADS tỉnh;
- Văn phòng: Tỉnh ủy, HĐND, UBND tỉnh;
- Thường trực HĐND, UBND cấp huyện;
- Trung tâm Công báo tỉnh;
- Báo Đồng Nai, LĐĐN, Đài PT-TH Đồng Nai;
- Lưu: VT, PTH.



Nguyễn Phú Cường



Phụ lục

Sửa đổi một số nội dung Phụ lục 1 đính kèm theo Nghị quyết số 40/2016/NQ-HĐND ngày 09/12/2016 của HĐND tỉnh

(Kèm theo Nghị quyết số 144 /2018/NQ-HĐND ngày 07/12/2018 của HĐND tỉnh)

STT	Tên đường	Điểm đầu	Điểm cuối	Dài (km)	Quy hoạch đến 2030			Giai đoạn đến 2020			Giai đoạn đến 2025			Giai đoạn đến 2030			
					Chiều rộng		Cấp	Lộ giới (m)	Khối lượng (km)		Kinh phí (Tỷ. Đ)	Khối lượng (km)		Kinh phí (Tỷ. Đ)	Khối lượng (km)		Kinh phí (Tỷ. Đ)
					Mặt	Nền			Nâng cấp	Làm mới		Nâng cấp	Làm mới		Nâng cấp	Làm mới	
A	Các tuyến đường tỉnh hiện hữu			614,2				258,58	37,8		82,6	74,4		121,7	0,0		
20	ĐT. Cao Càng (ĐT.775)	Quốc lộ 20	Ranh tỉnh Bình Thuận	13,1	11,0	12,0	III	45	13,1		tiếp tục đầu tư xây dựng và duy tu, bảo dưỡng			duy tu, bảo dưỡng			
Đoạn qua thị trấn Định Quán		Trục chính thị trấn Định Quán		1,0	Đường đô thị			30	1,0								
B	Các tuyến đường tỉnh mở mới			122,5					49,36		22,7	32,7		27	0		
3	25C (ĐT.769)	Cảng hàng không quốc tế Long Thành	Đường Liên Cảng	26,1													
	Đoạn 1	Cảng hàng không quốc tế Long Thành	Cao tốc Biên Hòa - Vũng Tàu	2,1	Đường đô thị			120		2,1		tiếp tục đầu tư xây dựng và duy tu, bảo dưỡng			tiếp tục đầu tư xây dựng và duy tu, bảo dưỡng		
	Đoạn 2	Cao tốc Biên Hòa - Vũng Tàu	Quốc lộ 51	1,7	Đường đô thị			85		1,7		tiếp tục đầu tư xây dựng và duy tu, bảo dưỡng			tiếp tục đầu tư xây dựng và duy tu, bảo dưỡng		
	Đoạn 3	Quốc lộ 51	đường Hùng Vương	3,4	Đường đô thị			100		3,4		tiếp tục đầu tư xây dựng và duy tu, bảo dưỡng			tiếp tục đầu tư xây dựng và duy tu, bảo dưỡng		

	Đoạn 4	đường Hùng Vương	ranh Khu công nghiệp Nhơn Trạch 3	5,64	Đường đô thị	100	duy tu, bảo dưỡng			duy tu, bảo dưỡng		duy tu, bảo dưỡng	
	Đoạn 5	ranh Khu công nghiệp Nhơn Trạch 3	đường Vành đai 3	5,36	Đường đô thị	100		5,36		tiếp tục đầu tư xây dựng và duy tu, bảo dưỡng		tiếp tục đầu tư xây dựng và duy tu, bảo dưỡng	
	Đoạn 6	đường Vành đai 3	đường Liên cảng	7,9	Đường đô thị	100						7,9	
7	ĐT.769E	Cảng hàng không quốc tế Long Thành	Cao tốc Dầu Giây - Phan Thiết	8,5									
	Đoạn 1	Cảng hàng không quốc tế Long Thành	Depot đường sắt nhẹ Thủ Thiêm - Long Thành	1,9	Đường đô thị	115		1,9		tiếp tục đầu tư xây dựng và duy tu, bảo dưỡng		tiếp tục đầu tư xây dựng và duy tu, bảo dưỡng	
	Đoạn 2	Depot đường sắt nhẹ Thủ Thiêm - Long Thành	Cao tốc Dầu Giây - Phan Thiết	6,6	Đường đô thị	95		6,6		tiếp tục đầu tư xây dựng và duy tu, bảo dưỡng		tiếp tục đầu tư xây dựng và duy tu, bảo dưỡng	

Số: 12619/TTr-UBND

Đồng Nai, ngày 20 tháng 11 năm 2018

TỜ TRÌNH

Sửa đổi, bổ sung một số điều của Nghị quyết số 40/2016/NQ - HĐND ngày 09/12/2016 và Nghị quyết số 115/2018/NQ – HĐND ngày 06/7/2018 của HĐND tỉnh thông qua Quy hoạch giao thông vận tải đường bộ tỉnh Đồng Nai đến năm 2020 và định hướng đến năm 2030

Kính gửi: Hội đồng Nhân dân tỉnh Đồng Nai

Thực hiện quy định của Luật Ban hành văn bản quy phạm pháp luật năm 2015,

Ngày 12/11/2018, Ủy ban Nhân dân tỉnh Đồng Nai đã thực hiện trình Hội đồng nhân dân tỉnh dự thảo Nghị quyết sửa đổi một số điều của Nghị quyết số 40/2016/NQ-HĐND ngày 09/12/2016 và Nghị quyết số 115/2018/NQ – HĐND ngày 06/7/2018 của HĐND tỉnh thông qua Quy hoạch giao thông vận tải đường bộ tỉnh Đồng Nai đến năm 2020 và định hướng đến năm 2030 tại Tờ trình số 12252/TTr-UBND.

Đến nay, sau khi nhận được ý kiến góp ý của Bộ Giao thông vận tải, Sở Xây dựng, Sở Tư pháp, Sở Công thương, Sở Tài nguyên và Môi trường, UBND huyện Long Thành, UBND huyện Nhơn Trạch, UBND huyện Định Quán, UBND huyện Cẩm Mỹ, Sở GTVT đã tổng hợp ý kiến góp ý, hoàn chỉnh dự thảo Tờ Trình, Nghị quyết gửi Sở Tư Pháp thẩm định; Sở Tư pháp có văn bản số 289/BC-STP ngày 16/11/2018 thẩm định dự thảo Nghị quyết thông qua sửa đổi một số điều của Nghị quyết số 40/2016/NQ-HĐND ngày 09/12/2016 và Nghị quyết số 115/2018/NQ – HĐND ngày 06/7/2018 của HĐND tỉnh thông qua Quy hoạch giao thông vận tải đường bộ tỉnh Đồng Nai đến năm 2020 và định hướng đến năm 2030. Sở GTVT có văn bản số 8459/SGTVT-KHTC ngày 19/11/2018 báo cáo giải trình, tiếp thu ý kiến đóng góp của các đơn vị liên quan.

UBND tỉnh kính trình HĐND tỉnh hồ sơ dự thảo Nghị quyết sửa đổi một số điều của Nghị quyết số 40/2016/NQ-HĐND ngày 09/12/2016 và Nghị quyết số 115/2018/NQ – HĐND ngày 06/7/2018 của HĐND tỉnh thông qua Quy hoạch giao thông vận tải đường bộ tỉnh Đồng Nai đến năm 2020 và định hướng đến năm 2030 và các hồ sơ liên quan. Xin kính trình Hội đồng nhân dân tỉnh xem xét, quyết định.

(Xin gửi kèm theo:

- Dự thảo Nghị quyết;

- Báo cáo thẩm định của Sở Tư pháp; Báo cáo giải trình tiếp thu ý kiến; Bảng tổng hợp ý kiến góp ý; Bản sao văn bản góp ý các đơn vị;

- Báo cáo thuyết minh và bản vẽ điều chỉnh quy hoạch)./.

Nơi nhận:

- Như trên;
- Ban KTNS – HĐND tỉnh;
- Chủ tịch và các Phó chủ tịch;
- Sở GTVT;
- Sở Tư pháp;
- VP UBND tỉnh;
- Lưu: VT

TM. ỦY BAN NHÂN DÂN

KT. CHỦ TỊCH

PHÓ CHỦ TỊCH

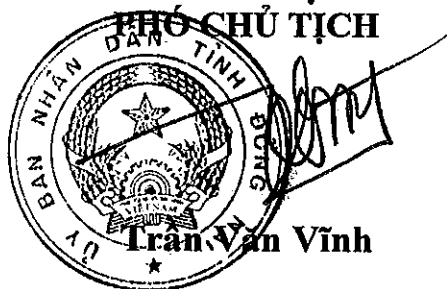

Trần Văn Vĩnh

TỜ TRÌNH

Sửa đổi, bổ sung một số điều của Nghị quyết số 40/2016/NQ - HĐND ngày 09/12/2016 và Nghị quyết số 115/2018/NQ – HĐND ngày 06/7/2018 của HĐND tỉnh thông qua Quy hoạch giao thông vận tải đường bộ tỉnh Đồng Nai đến năm 2020 và định hướng đến năm 2030

Kính gửi: Hội đồng Nhân dân tỉnh Đồng Nai

Thực hiện quy định của Luật Ban hành văn bản quy phạm pháp luật năm 2015, Ủy ban Nhân dân tỉnh Đồng Nai kính trình Hội đồng nhân dân tỉnh dự thảo Nghị quyết sửa đổi một số điều của Nghị quyết số 40/2016/NQ-HĐND ngày 09/12/2016 và Nghị quyết số 115/2018/NQ – HĐND ngày 06/7/2018 của HĐND tỉnh thông qua Quy hoạch giao thông vận tải đường bộ tỉnh Đồng Nai đến năm 2020 và định hướng đến năm 2030 như sau:

I. Sự cần thiết ban hành Nghị quyết:

1. Cơ sở pháp lý:

Căn cứ Luật Tổ chức chính quyền địa phương ngày 19 tháng 6 năm 2015;

Căn cứ Luật Ban hành văn bản quy phạm pháp luật ngày 22 tháng 6 năm 2015;

Căn cứ Luật giao thông đường bộ ngày 13 tháng 11 năm 2008;

Căn cứ Nghị định số 92/2006/NĐ-CP ngày 07 tháng 9 năm 2006 của Chính phủ về lập, phê duyệt và quản lý quy hoạch tổng thể phát triển kinh tế - xã hội;

Căn cứ Nghị định số 04/2008/NĐ-CP ngày 11 tháng 01 năm 2008 của Chính phủ sửa đổi, bổ sung một số điều của Nghị định số 92/2006/NĐ-CP ngày 07 tháng 9 năm 2006 của Chính phủ về lập, phê duyệt và quản lý quy hoạch tổng thể phát triển kinh tế - xã hội;

Căn cứ Thông tư số 05/2013/TT-BKHĐT ngày 31 tháng 10 năm 2013 của Bộ trưởng Bộ Kế hoạch Đầu tư về hướng dẫn tổ chức lập, thẩm định, phê duyệt, điều chỉnh và công bố quy hoạch tổng thể phát triển kinh tế - xã hội; quy hoạch ngành, lĩnh vực và sản phẩm chủ yếu;

2. Sự cần thiết ban hành:

- Dự án cảng hàng không quốc tế Long Thành được Thủ tướng Chính phủ phê duyệt quy hoạch tại huyện Long Thành, tỉnh Đồng Nai, cách thành phố Hồ Chí Minh khoảng 40 km về hướng Đông. Dự án này được dự kiến sẽ hoàn thành giai đoạn 1 vào năm 2025. Với công suất lên đến 100 triệu hành khách/năm khi hoàn tất các giai đoạn, đây sẽ là sân bay lớn nhất Việt Nam trong tương lai.

Chính phủ đã định hướng cảng hàng không quốc tế Long Thành sẽ là một cảng trung chuyển hàng không và là một thủ phủ hàng không của cả nước cũng như trên quốc tế nhằm mục đích thu hút khách quá cảnh và các chuyến bay trung chuyển. Ngoài ra tại đây sẽ là một khu trung tâm dịch vụ hàng không quốc tế với nhiều dịch vụ như cung ứng xăng dầu, bảo trì, nâng cấp, sửa chữa máy bay v.v... cho các hãng hàng không trong nước và quốc tế.

Với quy mô và vai trò quan trọng như vậy, công tác nghiên cứu kết nối cảng hàng không quốc tế Long Thành với hệ thống hạ tầng giao thông khu vực là một nhiệm vụ hết sức quan trọng, được đặt ra trong các giai đoạn nghiên cứu của dự án.

Ngày 29/10/2018, UBND tỉnh Đồng Nai đã làm việc cùng các Sở, ngành, Tổng Công ty cảng hàng không Việt Nam và các đơn vị liên quan rà soát quy hoạch giao thông kết nối dự án Cảng hàng không quốc tế Long Thành. Qua buổi làm việc, nhận thấy một số nội dung hạ tầng giao thông được UBND tỉnh phê duyệt quy hoạch trước đây chưa đảm bảo nhu cầu phục vụ kết nối hạ tầng cho sân bay. Tuyến kết nối phía Tây sân bay hiện nay đã được quy hoạch, tuy nhiên rà soát thực tế cần nắn chỉnh một số đoạn tuyến tăng tính khả thi triển khai thực hiện. Đồng thời, cần đầu tư thêm tuyến phía Đông kết nối từ sân bay đến cao tốc Dầu Giây – Phan Thiết nhằm tăng khả năng thông hành kết nối đến sân bay.

- Ngày 17/5/2017, tại buổi làm việc với lãnh đạo huyện Định Quán về tình hình kinh tế - xã hội trong 04 tháng đầu năm 2017, Đồng chí Đinh Quốc Thái – Chủ tịch UBND tỉnh đã kết luận tại thông báo số 4594/TB-UBND, trong đó yêu cầu Ban quản lý dự án đầu tư xây dựng tỉnh cùng các đơn vị liên quan lập dự án đầu tư xây dựng 02 tuyến giao thông trong đó có tuyến đường tỉnh Cao Cang (ĐT.775) làm cơ sở bố trí vốn đầu tư, nhằm phát triển kinh tế - xã hội tại địa phương và khu vực xung quanh. Việc điều chỉnh phân kỳ đầu tư dự án là cơ sở để Ban quản lý dự án tỉnh thực hiện các bước tiếp theo.

Qua các phân tích nêu trên, việc điều chỉnh cục bộ quy hoạch giao thông đường bộ các tuyến đường nêu trên là cần thiết, phù hợp yêu cầu thực tế.

II. Mục đích, quan điểm xây dựng Nghị quyết:

1. Mục đích:

Tạo cơ sở pháp lý để tổ chức triển khai quy hoạch giao thông vận tải tỉnh Đồng Nai nói riêng và vùng kinh tế trọng điểm phía Nam nói chung.

Đồng bộ hạ tầng giao thông khu vực sân bay quốc tế Long Thành kết nối với các tuyến giao thông liên vùng, khu vực và địa phương.

2. Quan điểm:

Việc điều chỉnh nghị quyết nêu trên là cơ sở để điều chỉnh các quy hoạch khác liên quan cũng như làm cơ sở thực hiện triển khai đầu tư các dự án giao thông đường bộ.

Phát triển hạ tầng phụ cận sân bay Quốc tế Long Thành nhằm phục vụ công tác kết nối giữa giao thông hàng không với giao thông đường bộ và các hình thức giao thông khác.

III. Quá trình xây dựng dự thảo Nghị quyết:

Ngày 31/10/2018, UBND tỉnh ra thông báo số 11631/TB-UBND về việc kết luận của đồng chí Trần Văn Vĩnh – Phó chủ tịch UBND tỉnh tại buổi làm việc nghe báo cáo quy hoạch giao thông, quy hoạch sử dụng đất kết nối dự án Cảng hàng không Quốc tế Long Thành.

Ngày 31/10/2018, UBND tỉnh trình HĐND tỉnh đề nghị xây dựng Nghị quyết quy định nội dung điều chỉnh cục bộ quy hoạch tổng thể phát triển giao thông vận tải tỉnh Đồng Nai đến năm 2020 và định hướng đến năm 2030.

Ngày 02/11/2018, Hội đồng nhân dân tỉnh ra văn bản số 837/HĐND-VP về việc thống nhất đề nghị xây dựng Nghị quyết quy định nội dung điều chỉnh cục bộ Quy hoạch tổng thể phát triển giao thông vận tải tỉnh Đồng Nai đến năm 2020 và định hướng đến năm 2030.

Ngày 02/11/2018, Sở GTVT đã dự thảo Nghị quyết gửi Sở Thông tin truyền thông đăng tải trên cổng thông tin điện tử tỉnh Đồng Nai tại văn bản số 7892/SGTVT-KHTC

Ngày 02/11/2018, Sở GTVT đã dự thảo Nghị quyết gửi lấy ý kiến các Sở, ngành, địa phương tại văn bản số 7893/SGTVT-KHTC.

Ngày 02/11/2018, Sở GTVT đã dự thảo văn bản số 7891/SGTVT-KHTC xin ý kiến Bộ GTVT về điều chỉnh cục bộ quy hoạch giao thông vận tải tỉnh Đồng Nai đến năm 2020, định hướng đến năm 2030.

Ngày 08/11/2018, UBND tỉnh đã tổ chức cuộc họp lấy ý kiến thông qua các thành viên Ủy ban nhân dân tỉnh.

IV. Bố cục và nội dung cơ bản của dự thảo Nghị quyết:

1. Bố cục:

Nghị quyết bao gồm 03 điều:

- Điều 1: Sửa đổi, bổ sung một số điều Nghị quyết số 40/2016/NQ-HĐND ngày 09/12/2016 của HĐND tỉnh thông qua Quy hoạch giao thông vận tải đường bộ tỉnh Đồng Nai đến năm 2020 và định hướng đến năm 2030.

- Điều 2: Bổ sung nội dung tại Khoản 1 điều 1 Nghị quyết số 115/2018/NQ-HĐND ngày 06/7/2018 của HĐND tỉnh thông qua sửa đổi một số nội dung của Nghị quyết số 40/2016/NQ-HĐND ngày 09/12/2016 của HĐND tỉnh thông qua Quy hoạch giao thông vận tải đường bộ tỉnh Đồng Nai đến năm 2020 và định hướng đến năm 2030.

- Điều 3: Tổ chức thực hiện.

2. Nội dung cơ bản:

“Điều 1. Sửa đổi, bổ sung một số điều Nghị quyết số 40/2016/NQ-HĐND ngày 09/12/2016 của HĐND tỉnh thông qua Quy hoạch giao thông vận tải đường bộ tỉnh Đồng Nai đến năm 2020 và định hướng đến năm 2030 như sau:

1. Tiêu tiết 01, 03 tiết 01 Điểm a khoản 3 Điều 1 sửa đổi, bổ sung như sau:

+ Các tuyến duy tu, bảo dưỡng: ĐT.760, ĐT.761 (đoạn Km0+00 đến Km35+300), ĐT.762, ĐT.764, ĐT.765, ĐT.766, ĐT. 767 (đoạn QL.1 đến Km16+754), ĐT.768 (đoạn từ Ngã 3 Gạc Nai đến cầu Thủ Biên), ĐT.769, ĐT.770, ĐT.771 (đoạn Km1+200 đến vòng xoay Nguyễn Văn Cừ), ĐT.774, ĐT.777, đường Đồng Khởi, đường Đoàn Văn Cự, ĐT.769D (đoạn 4).

+ Các tuyến mở mới: ĐT.778 (theo hình thức BOT), ĐT.769E (tuyến đường phía bắc sân bay, kết nối từ sân bay Long Thành đến cao tốc Phan Thiết – Dầu Giây).

2. Tiêu tiết 01, 02 tiết 02 Điểm a khoản 3 Điều 1 sửa đổi, bổ sung như sau:

+ Các tuyến duy tu, bảo dưỡng: ĐT.760, ĐT.761, ĐT.763, ĐT.764, ĐT.767, ĐT.768, ĐT.769B, ĐT.770, ĐT.771 (đoạn giao ĐT.769 đến vòng xoay Nguyễn Văn Cừ), ĐT.772 (đoạn hiện hữu), ĐT.773 (đoạn hiện hữu), ĐT.774B, ĐT.776, ĐT.769D (đoạn 1, 2, 3, 4, 5), ĐT.778.

+ Các tuyến nâng cấp, kéo dài: ĐT.762, ĐT.765 (đoạn từ Km0+00 đến Km5+500 và Km10+000 đến cuối tuyến), ĐT.766 (đoạn tránh thị trấn Gia Ray dài 3,2km), ĐT.769 (đoạn từ giao QL.1 đến nghĩa trang xã Bình An và mở mới đoạn nắn chỉnh hướng tuyến tránh sân bay Long Thành), ĐT.771 (đoạn QL.51

đến giao ĐT.769), ĐT.772 (mở mới đoạn từ Long Khánh đến Trảng Bom), ĐT.773 (đoạn mở mới đến giao ĐT.769), ĐT.774, ĐT.777, ĐT.775 (tiếp tục đầu tư nâng cấp theo quy hoạch), ĐT.769D (tiếp tục đầu tư nâng cấp các đoạn 1, 2, 3, 5 theo quy mô quy hoạch), ĐT.769E (tiếp tục đầu tư nâng cấp theo quy hoạch).

3. Tiểu tiết 01, 02 tiết 03 Điểm a khoản 3 Điều 1 sửa đổi, bổ sung như sau:

+ Các tuyến duy tu, bảo dưỡng: ĐT.760, ĐT.762, ĐT.763, ĐT.765, ĐT.766, ĐT.767, ĐT.768, ĐT.769, ĐT.769B, ĐT.769C, ĐT.771, ĐT.772, ĐT.773, ĐT.774, ĐT.774B, ĐT.777, ĐT.771B, ĐT.775, ĐT.769 (đoạn 1, 2, 3, 4, 5), ĐT.769E.

Các tuyến nâng cấp, kéo dài: ĐT.761, ĐT.764, ĐT.770, ĐT.776, ĐT.765B, ĐT.769D (đoạn 6).

4. Sửa đổi số thứ tự 03, bổ sung số thứ tự 07 mục B và sửa đổi số thứ tự 20 mục A phụ lục 1 như sau: “*chi tiết phụ lục đính kèm*”

Điều 2. Bổ sung nội dung tại Khoản 1 điều 1 Nghị quyết số 115/2018/NQ-HĐND ngày 06/7/2018 của HĐND tỉnh thông qua sửa đổi một số nội dung của Nghị quyết số 40/2016/NQ-HĐND ngày 09/12/2016 của HĐND tỉnh thông qua Quy hoạch giao thông vận tải đường bộ tỉnh Đồng Nai đến năm 2020 và định hướng đến năm 2030 như sau:

Các tuyến nâng cấp, kéo dài: ĐT.761 (02km cuối tuyến), ĐT.763, ĐT.765 (4,5 km từ Km5+500 đến Km10+000), ĐT.767 (đoạn còn lại), ĐT.768 (đoạn còn lại), ĐT.769B, ĐT.769C, ĐT.771 (đoạn KDC xã Phước Thiện), ĐT.772 (16,7km đoạn hiện hữu), ĐT.773 (10,08 km hiện hữu và mở mới 27,3km đoạn từ giao QL1, huyện Xuân Lộc đến trung tâm hành chính huyện Cẩm Mỹ), ĐT.774B, ĐT.775, ĐT.776, ĐT.769D (các đoạn 1, 2, 3, 5).

Điều 3. Tổ chức thực hiện:

1. Ủy ban Nhân dân tỉnh có trách nhiệm hoàn chỉnh, phê duyệt và tổ chức công bố Điều chỉnh cục bộ quy hoạch với các nội dung đã được HĐND tỉnh thông qua.

2. Thường trực Hội đồng Nhân dân phối hợp với Ủy ban Mặt trận Tổ quốc Việt Nam tỉnh, các Ban của Hội đồng Nhân dân, Tổ đại biểu Hội đồng Nhân dân và đại biểu Hội đồng Nhân dân tỉnh giám sát việc thực hiện Nghị quyết này.

Nghị quyết này đã được Hội đồng Nhân dân tỉnh Đồng Nai khóa IX kỳ họp thứ 8 thông qua ngày tháng năm 2018 và có hiệu lực kể từ ngày.....”

Do tính cấp bách của hồ sơ phải trình thông qua Hội đồng nhân dân tỉnh và Ban thường vụ Tỉnh ủy, Ủy ban nhân dân tỉnh kính trình hồ sơ dự thảo Nghị

quyết sửa đổi một số nội dung Nghị quyết số 40/2016/NQ-HĐND ngày 09/12/2016 và Nghị quyết số 115/2018/NQ-HĐND ngày 06/7/2018 của HĐND tỉnh thông qua Quy hoạch giao thông vận tải đường bộ tỉnh Đồng Nai đến năm 2020 và định hướng đến năm 2030 và các tài liệu liên quan (*đính kèm*).

UBND tỉnh tiếp tục chỉ đạo Sở Giao thông – Vận tải đơn đốc lấy ý kiến các đơn vị và người dân trên cổng thông tin điện tử tỉnh Đồng Nai (hết hạn đăng tải lấy ý kiến vào ngày 02/12/2018), song song với việc gửi Sở Tư pháp thẩm định. Sau khi hết hạn lấy ý kiến, Sở Giao thông – Vận tải có trách nhiệm tổng hợp, tiếp thu các ý kiến đóng góp; điều chỉnh, bổ sung nội dung dự thảo Nghị quyết (nếu có) trình UBND tỉnh báo cáo HĐND tỉnh thông qua trong kỳ họp sắp tới.

Trên đây là Tờ trình về dự thảo Nghị quyết sửa đổi một số nội dung Nghị quyết số 40/2016/NQ-HĐND ngày 09/12/2016 và Nghị quyết số 115/2018/NQ – HĐND ngày 06/7/2018 của HĐND tỉnh thông qua Quy hoạch giao thông vận tải đường bộ tỉnh Đồng Nai đến năm 2020 và định hướng đến năm 2030, xin kính trình Hội đồng nhân dân tỉnh xem xét, quyết định.

(Xin gửi kèm theo:

- Dự thảo Nghị quyết;

- Báo cáo thuyết minh và bản vẽ điều chỉnh quy hoạch) ./.

Nơi nhận:

- Như trên;
- Ban KTNS – HĐND tỉnh;
- Chủ tịch và các Phó chủ tịch;
- Sở GTVT;
- Sở Tư pháp;
- VP UBND tỉnh;
- Lưu: VT, ĐT.

TM. ỦY BAN NHÂN DÂN

KT. CHỦ TỊCH

PHÓ CHỦ TỊCH



Trần Văn Vĩnh

THUYẾT MINH

**Điều chỉnh cục bộ Quy hoạch giao thông vận tải đường bộ
tỉnh Đồng Nai đến năm 2020 và định hướng đến năm 2030**

(Đính kèm Tờ trình số 2619/TTr-UBND ngày 20/11/2018 của UBND tỉnh)

1. Cơ sở pháp lý:

Căn cứ Luật Tổ chức chính quyền địa phương ngày 19 tháng 6 năm 2015;

Căn cứ Luật Ban hành văn bản quy phạm pháp luật ngày 22 tháng 6 năm 2015;

Căn cứ Luật giao thông đường bộ ngày 13 tháng 11 năm 2008;

Căn cứ Nghị định số 92/2006/NĐ-CP ngày 07 tháng 9 năm 2006 của Chính phủ về lập, phê duyệt và quản lý quy hoạch tổng thể phát triển kinh tế - xã hội;

Căn cứ Nghị định số 04/2008/NĐ-CP ngày 11 tháng 01 năm 2008 của Chính phủ sửa đổi, bổ sung một số điều của Nghị định số 92/2006/NĐ-CP ngày 07 tháng 9 năm 2006 của Chính phủ về lập, phê duyệt và quản lý quy hoạch tổng thể phát triển kinh tế - xã hội;

Căn cứ Thông tư số 05/2013/TT-BKHĐT ngày 31 tháng 10 năm 2013 của Bộ trưởng Bộ Kế hoạch Đầu tư về hướng dẫn tổ chức lập, thẩm định, phê duyệt, điều chỉnh và công bố quy hoạch tổng thể phát triển kinh tế - xã hội; quy hoạch ngành, lĩnh vực và sản phẩm chủ yếu.

2. Sự cần thiết:

Dự án cảng hàng không quốc tế Long Thành được Thủ tướng Chính phủ phê duyệt quy hoạch tại huyện Long Thành, tỉnh Đồng Nai, cách thành phố Hồ Chí Minh khoảng 40 km về hướng Đông. Dự án này được dự kiến sẽ hoàn thành giai đoạn 1 vào năm 2025. Với công suất lên đến 100 triệu hành khách/năm khi hoàn tất các giai đoạn, đây sẽ là sân bay lớn nhất Việt Nam trong tương lai.

Chính phủ đã định hướng cảng hàng không quốc tế Long Thành sẽ là một cảng trung chuyển hàng không và là một thủ phủ hàng không của cả nước cũng như trên quốc tế nhằm mục đích thu hút khách quá cảnh và các chuyến bay trung chuyển. Ngoài ra tại đây sẽ là một khu trung tâm dịch vụ hàng không quốc tế với nhiều dịch vụ như cung ứng xăng dầu, bảo trì, nâng cấp, sửa chữa máy bay v.v... cho các hãng hàng không trong nước và quốc tế.

Với quy mô và vai trò quan trọng như vậy, công tác nghiên cứu kết nối cảng hàng không quốc tế Long Thành với hệ thống hạ tầng giao thông khu vực là một nhiệm vụ hết sức quan trọng, được đặt ra trong các giai đoạn nghiên cứu của dự án.

Ngày 29/10/2018, UBND tỉnh Đồng Nai đã làm việc cùng các Sở, ngành, Tổng Công ty cảng hàng không Việt Nam và các đơn vị liên quan rà soát quy hoạch giao thông kết nối dự án Cảng hàng không quốc tế Long Thành. Qua buổi làm việc, nhận thấy một số nội dung hạ tầng giao thông được UBND tỉnh phê duyệt quy hoạch trước đây chưa đảm bảo nhu cầu phục vụ kết nối hạ tầng cho sân bay. Tuyến kết nối phía Tây sân bay hiện nay đã được quy hoạch, tuy nhiên rà soát thực tế cần nắn chỉnh một số đoạn tuyến tăng tính khả thi triển khai thực hiện. Đồng thời, cần đầu tư thêm tuyến phía Đông kết nối từ sân bay đến cao tốc Dầu Giây – Phan Thiết nhằm tăng khả năng thông hành kết nối đến sân bay.

Ngày 17/5/2017, tại buổi làm việc với lãnh đạo huyện Định Quán về tình hình kinh tế - xã hội trong 04 tháng đầu năm 2017, Đồng chí Đinh Quốc Thái – Chủ tịch UBND tỉnh đã kết luận tại thông báo số 4594/TB-UBND, trong đó yêu cầu Ban quản lý dự án đầu tư xây dựng tỉnh cùng các đơn vị liên quan lập dự án đầu tư xây dựng 02 tuyến giao thông trong đó có tuyến đường tỉnh Cao Cang (ĐT.775) làm cơ sở bố trí vốn đầu tư, nhằm phát triển kinh tế - xã hội tại địa phương và khu vực xung quanh. Việc điều chỉnh phân kỳ đầu tư dự án là cơ sở để Ban quản lý dự án tỉnh thực hiện các bước tiếp theo.

3. Nội dung điều chỉnh:

3.1. Điều chỉnh hướng tuyến và giai đoạn đầu tư tuyến đường tỉnh ĐT.769D (25C): *(Chi tiết theo bản vẽ đính kèm)*

Theo quy hoạch được UBND tỉnh phê duyệt trước đây đã bố trí tuyến đường tỉnh ĐT.769D (25C) kết nối từ sân bay Quốc tế Long Thành qua cao tốc Biên Hòa – Vũng Tàu, Quốc lộ 51, tiếp tục kết nối vào đường Hùng Vương (HL19), đi qua Khu công nghiệp Nhơn Trạch 3, đến Vành đai 3 và kết thúc tại đường Liên cảng huyện Nhơn Trạch. Đây là tuyến giao thông trục khu vực Nhơn Trạch kết nối từ sân bay với các tuyến giao thông trục chính vùng kinh tế trọng điểm phía Nam.

Đoạn tuyến được nghiên cứu điều chỉnh từ ranh phía Tây của sân bay quốc tế Long Thành đến đường Hùng Vương (hướng lộ 19) để đảm bảo việc tiếp cận cho người dân ở các tỉnh TP. Hồ Chí Minh, Đồng Nai và Bà Rịa - Vũng Tàu.

- Đoạn 1 (từ sân bay đến cao tốc Biên Hòa – Vũng Tàu):

Điều chỉnh khớp nối chính xác với tuyến đường trục chính sân bay theo hồ sơ báo cáo nghiên cứu khả thi dự án đầu tư sân bay Quốc tế Long Thành.

Điều chỉnh mặt cắt ngang có cập nhật hành lang tuyến đường sắt nhẹ Thủ Thiêm – sân bay Quốc tế Long Thành và tuyến đường sắt cao tốc trục Bắc - Nam:

Thành phần mặt cắt ngang	Quy mô	
	Bề rộng	Tổng
10 làn xe chạy	2x(5x3,75)	= 37,50
Dải an toàn đường chính	4x0,50	= 2,00
Hành lang đường sắt	40,0	= 40,00
Dải phân cách bên	2x1,75	=3,50
4 làn đô thị song hành	2x(2x3,50)	=14,00
2 làn hỗn hợp	2x5.0	=10,00
Dải an toàn đường đô thị	2x0,5	= 1,00
Via hè	2x6,0	= 12,00
Tổng cộng		120,00

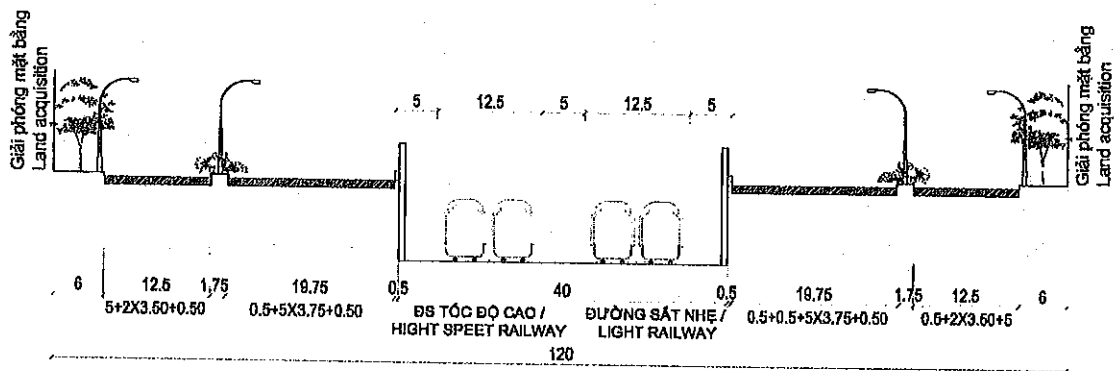

- Đoạn 2 (từ cao tốc Biên Hòa Vũng Tàu đến Quốc lộ 51):

Điều chỉnh khớp nối với đoạn 1 và tuyến đường trục chính sân bay theo hồ sơ báo cáo nghiên cứu khả thi dự án đầu tư sân bay Quốc tế Long Thành.

Điều chỉnh mặt cắt ngang đoạn tuyến:

Thành phần mặt cắt ngang	Quy mô	
	Bề rộng	Tổng
10 làn xe chạy	2x(5x3,75)	= 37,50
Dải an toàn đường chính	4x0,50	= 2,00
Dải phân cách giữa	5,0	= 5,00
Dải phân cách bên	2x1,75	=3,50
4 làn đô thị song hành	2x(2x3,50)	=14,00

Thành phần mặt cắt ngang	Quy mô	
	Bề rộng	Tổng
2 làn hỗn hợp	2x5,0	=10,00
Dải an toàn đường đô thị	2x0,5	= 1,00
Via hè	2x6,0	= 12,00
Tổng cộng		85,00

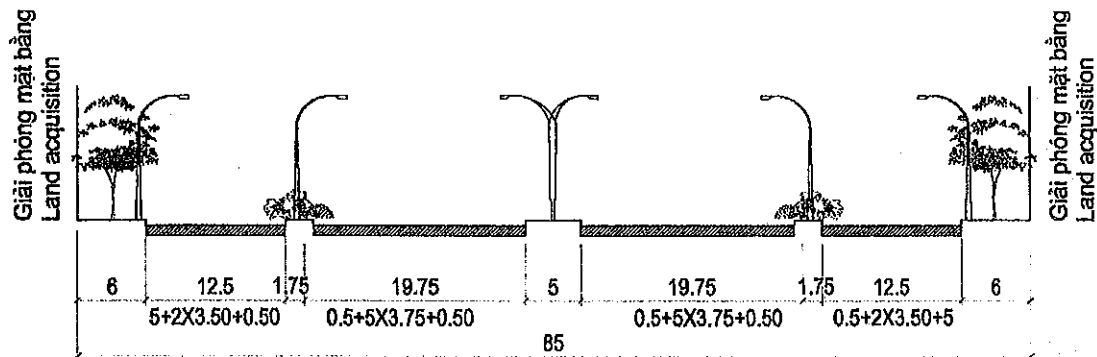

- Đoạn 3 (Từ Quốc lộ 51 đến đường Hùng Vương (HL19)): Nắn chỉnh hướng tuyến nhằm tránh cắt ngang một số công trình, dự án hiện hữu.

Đồng thời, điều chỉnh giai đoạn đầu tư các đoạn tuyến như sau:

- Giai đoạn trước năm 2020:

+ Nâng cấp, kéo dài: ĐT.769D các đoạn 1,2,3,5.

+ Duy tu, bảo dưỡng: ĐT.769D đoạn 4.

- Giai đoạn 2021-2025:

+ Tiếp tục nâng cấp kéo dài: ĐT.769D các đoạn 1,2,3,5.

+ Duy tu, bảo dưỡng : ĐT.769D đoạn 4 và ĐT.769D các đoạn 1,2,3,5 các vị trí đã hoàn thành.

- Giai đoạn từ 2026-2030:

+ Nâng cấp, kéo dài: ĐT.769D đoạn 6.

+ Duy tu bảo dưỡng: ĐT.769D đoạn 1,2,3,4,5.

3.2. Mở mới tuyến đường tỉnh ĐT.769E: (Chi tiết theo bản vẽ đính kèm)

Mở mới tuyến kết nối từ phía Đông sân bay đến cao tốc Phan Thiết – Dầu Giây:

- Đoạn 1: Từ ranh giới sân bay tới deport đường sắt nhẹ Thủ Thiêm – sân bay quốc tế Long Thành

<i>Thành phần mặt cắt ngang</i>	<i>Quy mô</i>	
	<i>Bề rộng</i>	<i>Tổng</i>
10 làn xe chạy	2x(4x3,75)	= 30,00
Dải an toàn đường chính	4x0,50	= 2,00
Hành lang đường sắt	40,0	= 40,00
Dải phân cách bên	2x3,00	=6,00
4 làn đô thị song hành	2x(2x3,50)	=14,00
2 làn hỗn hợp	2x5.0	=10,00
Dải an toàn đường đô thị	2x0,5	= 1,00
Via hè	2x6,0	= 12,00
Tổng cộng		115,00

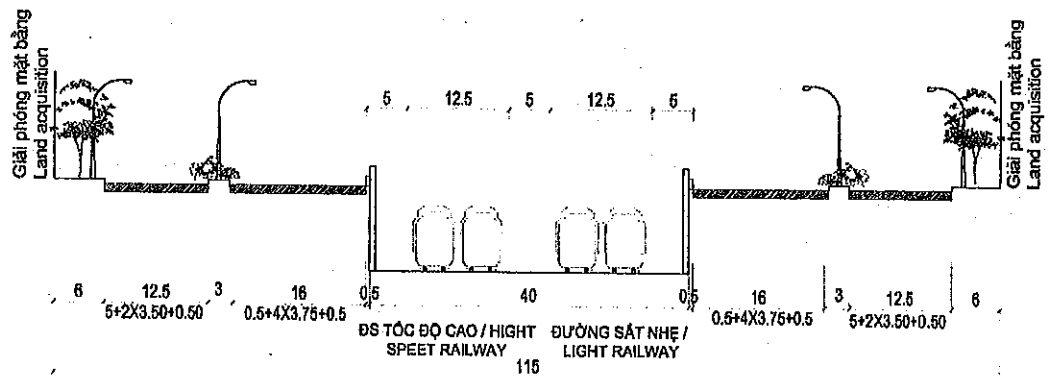

- Đoạn 2: Từ deport đường sắt nhẹ Thủ Thiêm - sân bay quốc tế Long Thành tới đường cao tốc Phan Thiết – Dầu Giây:

<i>Thành phần mặt cắt ngang</i>	<i>Quy mô</i>	
	<i>Bề rộng</i>	<i>Tổng</i>
10 làn xe chạy	2x(4x3,75)	= 30,00
Dải an toàn đường chính	4x0,50	= 2,00
Hành lang đường sắt	22,50	= 22,50
Dải phân cách bên	2x1,75	=3,50
4 làn đô thị song hành	2x(2x3,50)	=14,00
2 làn hỗn hợp	2x5.0	=10,00
Dải an toàn đường đô thị	2x0,5	= 1,00
Via hè	2x6,0	= 12,00
Tổng cộng		95,00

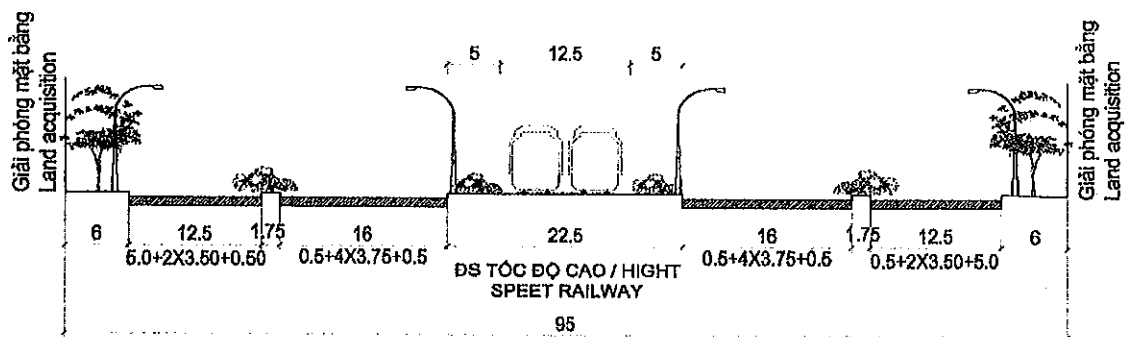

Phân kỳ đầu tư như sau:

- Giai đoạn trước năm 2020: Đầu tư mở mới.
- Giai đoạn 2021-2025: Tiếp tục đầu tư mở mới và duy tu, bảo dưỡng các vị trí đã hoàn thành.
- Giai đoạn từ 2026-2030: Duy tu bảo dưỡng.

3.3. Điều chỉnh phân kỳ đầu tư tuyến đường tỉnh Cao Cang (ĐT.775):

- Giai đoạn trước năm 2020: Đầu tư nâng cấp toàn tuyến.
- Giai đoạn 2021-2025: Tiếp tục đầu tư nâng cấp và duy tu, bảo dưỡng các vị trí đã hoàn thành.
- Giai đoạn từ 2026-2030: Duy tu bảo dưỡng.

Số: /2018/NQ-HĐND

Đồng Nai, ngày tháng năm 2018

Dự thảo

NGHỊ QUYẾT

Sửa đổi, bổ sung một số điều của Nghị quyết số 40/2016/NQ - HĐND ngày 09/12/2016 và Nghị quyết số 115/2018/NQ – HĐND ngày 06/7/2018 của HĐND tỉnh thông qua Quy hoạch giao thông vận tải đường bộ tỉnh Đồng Nai đến năm 2020 và định hướng đến năm 2030

HỘI ĐỒNG NHÂN DÂN TỈNH ĐỒNG NAI KHÓA IX, KỲ HỌP THỨ 8

Căn cứ Luật Tổ chức chính quyền địa phương ngày 19 tháng 6 năm 2015;

Căn cứ Luật Ban hành văn bản quy phạm pháp luật ngày 22 tháng 6 năm 2015;

Căn cứ Luật giao thông đường bộ ngày 13 tháng 11 năm 2008;

Căn cứ Nghị định số 92/2006/NĐ-CP ngày 07 tháng 9 năm 2006 của Chính phủ về lập, phê duyệt và quản lý quy hoạch tổng thể phát triển kinh tế - xã hội;

Căn cứ Nghị định số 04/2008/NĐ-CP ngày 11 tháng 01 năm 2008 của Chính phủ sửa đổi, bổ sung một số điều của Nghị định số 92/2006/NĐ-CP ngày 07 tháng 9 năm 2006 của Chính phủ về lập, phê duyệt và quản lý quy hoạch tổng thể phát triển kinh tế - xã hội;

Căn cứ Thông tư số 05/2013/TT-BKHĐT ngày 31 tháng 10 năm 2013 của Bộ trưởng Bộ Kế hoạch Đầu tư về hướng dẫn tổ chức lập, thẩm định, phê duyệt, điều chỉnh và công bố quy hoạch tổng thể phát triển kinh tế - xã hội; quy hoạch ngành, lĩnh vực và sản phẩm chủ yếu;

Xét Tờ trình số /TTr-UBND ngày tháng năm 2018 của Ủy ban Nhân dân tỉnh về việc thông qua sửa đổi một số điều của Nghị quyết số 40/2016/NQ - HĐND ngày 09/12/2016 và Nghị quyết số 115/2018/NQ – HĐND ngày 06/7/2018 của HĐND tỉnh thông qua Quy hoạch giao thông vận tải đường bộ tỉnh Đồng Nai đến năm 2020 và định hướng đến năm 2030; Báo cáo thẩm tra của Ban Kinh tế Ngân sách - Hội đồng Nhân dân tỉnh, ý kiến thảo luận của đại biểu HĐND tỉnh tại kỳ họp.

QUYẾT NGHỊ

Điều 1. Sửa đổi, bổ sung một số điều Nghị quyết số 40/2016/NQ-HĐND ngày 09/12/2016 của HĐND tỉnh thông qua Quy hoạch giao thông vận tải đường bộ tỉnh Đồng Nai đến năm 2020 và định hướng đến năm 2030, như sau:

1. Tiết 01 Điểm a khoản 3 Điều 1 sửa đổi, bổ sung như sau:

- Giai đoạn 2016-2020:

+ Các tuyến duy tu, bảo dưỡng: ĐT.760, ĐT.761 (đoạn Km0+00 đến Km35+300), ĐT.762, ĐT.764, ĐT.765, ĐT.766, ĐT.767 (đoạn QL.1 đến Km16+754), ĐT.768 (đoạn từ Ngã 3 Gạc Nai đến cầu Thủ Biên), ĐT.769, ĐT.770, ĐT.771 (đoạn Km1+200 đến vòng xoay Nguyễn Văn Cừ), ĐT.774, ĐT.777, đường Đồng Khởi, đường Đoàn Văn Cự, ĐT.769D (đoạn 4).

+ Các tuyến mở mới: ĐT.778, ĐT.769E (tuyến đường phía bắc sân bay, kết nối từ sân bay Long Thành đến cao tốc Phan Thiết – Dầu Giây).

2. Dấu công thứ 01, 02 tiết 02 Điểm a khoản 3 Điều 1 sửa đổi, bổ sung như sau:

+ Các tuyến duy tu, bảo dưỡng: ĐT.760, ĐT.761, ĐT.763, ĐT.764, ĐT.767, ĐT.768, ĐT.769B, ĐT.770, ĐT.769C, ĐT.771 (đoạn giao ĐT.769 đến vòng xoay Nguyễn Văn Cừ), ĐT.772 (đoạn hiện hữu), ĐT.773 (đoạn hiện hữu), ĐT.774B, ĐT.775, ĐT.776, ĐT.778, ĐT.769D (đoạn 1, 2, 3, 4, 5), ĐT.769E.

+ Các tuyến nâng cấp, kéo dài: ĐT.762, ĐT.765 (đoạn từ Km0+00 đến Km5+500 và Km10+000 đến cuối tuyến), ĐT.766 (đoạn tránh thị trấn Gia Ray dài 3,2km), ĐT.769 (đoạn từ giao QL.1 đến nghĩa trang xã Bình An và mở mới đoạn nắn chỉnh hướng tuyến tránh sân bay Long Thành), ĐT.771 (đoạn QL.51 đến giao ĐT.769), ĐT.772 (mở mới đoạn từ Long Khánh đến Trảng Bom), ĐT.773 (đoạn mở mới đến giao ĐT.769), ĐT.774, ĐT.777, ĐT.775 (tiếp tục đầu tư nâng cấp theo quy hoạch), ĐT.769D (tiếp tục đầu tư nâng cấp các đoạn 1, 2, 3, 5 theo quy mô quy hoạch), ĐT.769E (tiếp tục đầu tư nâng cấp theo quy hoạch).

3. Dấu công thứ 01, 02 tiết 03 Điểm a khoản 3 Điều 1 sửa đổi, bổ sung như sau:

+ Các tuyến duy tu, bảo dưỡng: ĐT.760, ĐT.762, ĐT.763, ĐT.765, ĐT.766, ĐT.767, ĐT.768, ĐT.769, ĐT.769B, ĐT.769C, ĐT.771, ĐT.772, ĐT.773, ĐT.774, ĐT.774B, ĐT.777, ĐT.771B, ĐT.768B, ĐT.778, ĐT.779, ĐT.775, ĐT.769D (đoạn 1, 2, 3, 4, 5), ĐT.769E.

+ Các tuyến nâng cấp, kéo dài: ĐT.761, ĐT.764, ĐT.770, ĐT.776, ĐT.765B, ĐT.769D (đoạn 6).

4. Sửa đổi số thứ tự 03, bổ sung số thứ tự 07 mục B và sửa đổi số thứ tự 20 mục A phụ lục 1 như sau: “*chi tiết phụ lục đính kèm*”.

Điều 2. Sửa đổi, bổ sung nội dung tại Khoản 1 điều 1 Nghị quyết số 115/2018/NQ-HĐND ngày 06/7/2018 của HĐND tỉnh thông qua sửa đổi một số nội dung của Nghị quyết số 40/2016/NQ-HĐND ngày 09/12/2016 của HĐND tỉnh thông qua Quy hoạch giao thông vận tải đường bộ tỉnh Đồng Nai đến năm 2020 và định hướng đến năm 2030 như sau:

Các tuyến nâng cấp, kéo dài: ĐT.761 (02km cuối tuyến), ĐT.763, ĐT.765 (4,5 km từ Km5+500 đến Km10+000), ĐT.767 (đoạn còn lại), ĐT.768 (đoạn còn lại), ĐT.769B, ĐT.769C, ĐT.771 (đoạn KDC xã Phước Thiện), ĐT.772 (16,7km đoạn hiện hữu), ĐT.773 (10,08 km hiện hữu và mở mới 27,3km đoạn từ giao QL1, huyện Xuân Lộc đến trung tâm hành chính huyện Cẩm Mỹ), ĐT.774B, ĐT.775, ĐT.776, ĐT.769D (các đoạn 1, 2, 3, 5).

Điều 3. Tổ chức thực hiện:

1. Ủy ban Nhân dân tỉnh có trách nhiệm hoàn chỉnh, phê duyệt và tổ chức công bố Điều chỉnh cục bộ quy hoạch với các nội dung đã được HĐND tỉnh thông qua.

2. Thường trực Hội đồng Nhân dân tỉnh phối hợp với Ủy ban Mặt trận Tổ quốc Việt Nam tỉnh, các Ban của Hội đồng Nhân dân, Tổ đại biểu Hội đồng Nhân dân và đại biểu Hội đồng Nhân dân tỉnh giám sát việc thực hiện Nghị quyết này.

Nghị quyết này đã được Hội đồng Nhân dân tỉnh Đồng Nai khóa IX kỳ họp thứ 8 thông qua ngày tháng năm 2018 và có hiệu lực kể từ ngày...../.

Nơi nhận:

CHỦ TỊCH

PHỤ LỤC

Sửa đổi một số nội dung Phụ lục 1 đính kèm theo Nghị quyết số 40/2016/NQ-HĐND ngày 09/12/2016 của HĐND tỉnh

(Ban hành kèm theo Nghị quyết số /2018/NQ-HĐND ngày /12/2018 của HĐND tỉnh)

Stt	Tên đường	Điểm đầu	Điểm cuối	Dài (km)	Quy hoạch đến 2030			Lộ giới (m)	Giai đoạn đến 2020			Giai đoạn đến 2025			Giai đoạn đến 2030		
					Chiều rộng		Cấp		Khối lượng (km)		Kinh phí (Tỷ. Đ)	Khối lượng (km)		Kinh phí (Tỷ. Đ)	Khối lượng (km)		Kinh phí (Tỷ. Đ)
				Mặt	Nền	Nâng cấp		Làm mới	Nâng cấp	Làm mới		Nâng cấp	Làm mới				
A	Các tuyến đường tỉnh hiện hữu			614,2					258,58	37,8		82,6	74,4		121,7	0,0	
20	ĐT. Cao Cang (ĐT.775)	Quốc lộ 20	Ranh tỉnh Bình Thuận	13,1	11,0	1,0	III	45	13,1			tiếp tục đầu tư xây dựng và duy tu, bảo dưỡng			duy tu, bảo dưỡng		
	Đoạn qua thị trấn Định Quán	Trục chính thị trấn Định Quán		1,0	Đường đô thị			30	1,0								
B	Các tuyến đường tỉnh mở mới			122,5						49,36		22,7	32,7		27	0	
3	25C (ĐT.769)	Sân bay Long Thành	Đường Liên Cảng	26,1													
	Đoạn 1	Sân bay Long Thành	Cao tốc Biên Hòa - Vũng Tàu	2,1	Đường đô thị			120		2,1			tiếp tục đầu tư xây dựng và duy tu, bảo dưỡng		tiếp tục đầu tư xây dựng và duy tu, bảo dưỡng		
	Đoạn 2	Cao tốc Biên Hòa - Vũng Tàu	Quốc lộ 51	1,7	Đường đô thị			85		1,7			tiếp tục đầu tư xây dựng và duy tu, bảo dưỡng		tiếp tục đầu tư xây dựng và duy tu, bảo dưỡng		
	Đoạn 3	Quốc lộ 51	đường Hùng Vương	3,4	Đường đô thị			100		3,4			tiếp tục đầu tư xây dựng và duy tu, bảo dưỡng		tiếp tục đầu tư xây dựng và duy tu, bảo dưỡng		

	Đoạn 4	đường Hùng Vương	ranh Khu công nghiệp Nhơn Trạch 3	5,64	Đường đô thị	100	duy tu, bảo dưỡng			duy tu, bảo dưỡng		duy tu, bảo dưỡng
	Đoạn 5	ranh Khu công nghiệp Nhơn Trạch 3	đường Vành đai 3	5,36	Đường đô thị	100	5,36			tiếp tục đầu tư xây dựng và duy tu, bảo dưỡng		tiếp tục đầu tư xây dựng và duy tu, bảo dưỡng
	Đoạn 6	đường Vành đai 3	đường Liên cảng	7,9	Đường đô thị	100						7,9
7	ĐT.769E	Sân bay Long Thành	Cao tốc Dầu Giây - Phan Thiết	8,5								
	Đoạn 1	Sân bay Long Thành	Depot đường sắt nhẹ Thủ Thiêm - Long Thành	1,9	Đường đô thị	115	1,9			tiếp tục đầu tư xây dựng và duy tu, bảo dưỡng		tiếp tục đầu tư xây dựng và duy tu, bảo dưỡng
	Đoạn 2	Depot đường sắt nhẹ Thủ Thiêm - Long Thành	Cao tốc Dầu Giây - Phan Thiết	6,6	Đường đô thị	95	6,6			tiếp tục đầu tư xây dựng và duy tu, bảo dưỡng		tiếp tục đầu tư xây dựng và duy tu, bảo dưỡng

**UBND TỈNH ĐỒNG NAI
SỞ GIAO THÔNG VẬN TẢI**

**CỘNG HÒA XÃ HỘI CHỦ NGHĨA VIỆT NAM
Độc lập - Tự do - Hạnh phúc**

Số : 8459 /SGTVT-KHTC

Đồng Nai, ngày 19 tháng 11 năm 2018

V/v báo cáo giải trình tiếp thu các ý kiến góp ý dự thảo Nghị quyết "sửa đổi một số điều Nghị quyết số 40/2016/NQ-HĐND ngày 09/12/2016 và Nghị quyết 115/2018/NQ-HĐND ngày 06/7/2018 của HĐND tỉnh thông qua Quy hoạch giao thông vận tải đường bộ tỉnh Đồng Nai đến năm 2020 và định hướng đến năm 2030".

Kính gửi : Ủy ban nhân dân tỉnh Đồng Nai

Thực hiện quy định của Luật Ban hành văn bản quy phạm pháp luật năm 2015,

Sở GTVT kính báo cáo UBND tỉnh các nội dung liên quan hồ sơ dự thảo Nghị quyết "sửa đổi sửa đổi một số điều Nghị quyết số 40/2016/NQ-HĐND ngày 09/12/2016 và Nghị quyết 115/2018/NQ-HĐND ngày 06/7/2018 của HĐND tỉnh thông qua Quy hoạch giao thông vận tải đường bộ tỉnh Đồng Nai đến năm 2020 và định hướng đến năm 2030", như sau:

1. Tình hình thực hiện xây dựng dự thảo:

Ngày 31/10/2018, UBND tỉnh ra thông báo số 11631/TB-UBND về việc kết luận của đồng chí Trần Văn Vĩnh – Phó chủ tịch UBND tỉnh tại buổi làm việc nghe báo cáo quy hoạch giao thông, quy hoạch sử dụng đất kết nối dự án Cảng hàng không Quốc tế Long Thành.

Ngày 31/10/2018, UBND tỉnh gửi Tờ trình số 11629/TTr-UBND trình HĐND tỉnh đề nghị xây dựng Nghị quyết quy định nội dung điều chỉnh cục bộ quy hoạch tổng thể phát triển giao thông vận tải tỉnh Đồng Nai đến năm 2020 và định hướng đến năm 2030.

Ngày 02/11/2018, Hội đồng nhân dân tỉnh đã có văn bản số 837/HĐND-VP về việc thống nhất đề nghị xây dựng Nghị quyết quy định nội dung điều chỉnh cục bộ Quy hoạch tổng thể phát triển giao thông vận tải tỉnh Đồng Nai đến năm 2020 và định hướng đến năm 2030.

Ngày 02/11/2018, Sở GTVT đã dự thảo Nghị quyết gửi Sở Thông tin truyền thông đăng tải trên cổng thông tin điện tử tỉnh Đồng Nai tại văn bản số 7892/SGTVT-KHTC. (Thời hạn đăng công báo từ 02/11/2018 đến ngày 02/12/2018).

Ngày 02/11/2018, Sở GTVT đã dự thảo Nghị quyết gửi lấy ý kiến các Sở, ngành, địa phương tại văn bản số 7893/SGTVT-KHTC.

UBND tỉnh có văn bản số 11803/UBND-ĐT ngày 02/11/2018 lấy ý kiến Bộ Giao thông vận tải về việc điều chỉnh cục bộ quy hoạch giao thông vận tải tỉnh Đồng Nai đến năm 2020, định hướng đến năm 2030.

Ngày 02/11/2018, Sở GTVT đã trình Tờ trình số 7896/TTr-SGTVT dự thảo Nghị quyết sửa đổi sửa đổi một số điều Nghị quyết số 40/2016/NQ-HĐND ngày 09/12/2016 và Nghị quyết 115/2018/NQ-HĐND ngày 06/7/2018 của HĐND tỉnh thông qua Quy hoạch giao thông vận tải đường bộ tỉnh Đồng Nai đến năm 2020 và định hướng đến năm 2030;

Ngày 08/11/2018, UBND tỉnh tổ chức họp thành viên Ủy ban và các đơn vị liên quan lấy ý kiến góp ý dự thảo Tờ trình, Nghị quyết thông qua sửa đổi một số điều của Nghị quyết số 40/2016/NQ-HĐND ngày 09/12/2016 và Nghị quyết số 115/2018/NQ – HĐND ngày 06/7/2018 của HĐND tỉnh thông qua Quy hoạch giao thông vận tải đường bộ tỉnh Đồng Nai đến năm 2020 và định hướng đến năm 2030, cơ bản các đơn vị dự họp thống nhất dự thảo.

Ngày 12/11/2018, UBND tỉnh đã trình Tờ trình số 12252/TTr-UBND dự thảo Nghị quyết sửa đổi sửa đổi một số điều Nghị quyết số 40/2016/NQ-HĐND ngày 09/12/2016 và Nghị quyết 115/2018/NQ-HĐND ngày 06/7/2018 của HĐND tỉnh thông qua Quy hoạch giao thông vận tải đường bộ tỉnh Đồng Nai đến năm 2020 và định hướng đến năm 2030

Sau khi nhận được ý kiến góp ý của Bộ Giao thông vận tải, Sở Xây dựng, Sở Tư pháp, Sở Công thương, Sở Tài nguyên và Môi trường, UBND huyện Long Thành, UBND huyện Nhơn Trạch, UBND huyện Định Quán, UBND huyện Cẩm Mỹ, Sở GTVT đã tổng hợp ý kiến góp ý, hoàn chỉnh dự thảo Tờ Trình, Nghị quyết gửi Sở Tư Pháp thẩm định.

Sở Tư pháp có văn bản số 289/BC-STP ngày 16/11/2018 thẩm định dự thảo Nghị quyết thông qua sửa đổi một số điều của Nghị quyết số 40/2016/NQ-HĐND ngày 09/12/2016 và Nghị quyết số 115/2018/NQ – HĐND ngày 06/7/2018 của HĐND tỉnh thông qua Quy hoạch giao thông vận tải đường bộ tỉnh Đồng Nai đến năm 2020 và định hướng đến năm 2030.

2. Báo cáo giải trình, tiếp thu ý kiến đóng góp của các đơn vị:

Căn cứ ý kiến đóng góp của các sở, ngành, địa phương và Bộ GTVT nêu trên, các đơn vị đều thống nhất ý kiến hồ sơ dự thảo Nghị quyết, riêng Sở Tài nguyên và Môi trường góp ý thêm một số nội dung liên quan, Sở GTVT đã thực hiện giải trình, tiếp thu các ý kiến (*Chi tiết đính kèm phụ lục giải trình, tiếp thu*).

- Tổng số văn bản góp ý: 09 văn bản

- Số văn bản thống nhất: 09 văn bản.
- Số văn bản góp ý: 01 văn bản.
- Số văn bản giải trình: 01 văn bản.

Trên đây là báo cáo của Sở GTVT về việc giải trình, tiếp thu các ý kiến góp ý xây dựng dự thảo Nghị quyết "sửa đổi một số điều Nghị quyết số 40/2016/NQ-HĐND ngày 09/12/2016 và Nghị quyết 115/2018/NQ-HĐND ngày 06/7/2018 của HĐND tỉnh thông qua Quy hoạch giao thông vận tải đường bộ tỉnh Đồng Nai đến năm 2020 và định hướng đến năm 2030", kính báo cáo UBND tỉnh.

Thành phần hồ sơ đính kèm:

- Dự thảo Tờ trình, Nghị quyết đã chỉnh sửa;
- Phụ lục tổng hợp góp ý, tiếp thu, giải trình các đơn vị;
- Thuyết minh, bản vẽ điều chỉnh quy hoạch./.

Nơi nhận :

- Như trên;
- Ban Giám đốc Sở;
- Lưu : VT-KHTC.



Từ Nam Thành



PHỤ LỤC
TỔNG HỢP GÓP Ý CÁC ĐƠN VỊ
À TIẾP THU, GIẢI TRÌNH CỦA SỞ GTVT

"Đính kèm văn bản số 459/SGTVT-KHTC ngày 19 tháng 11 năm 2018 của Sở GTVT"

STT	ĐƠN VỊ GÓP Ý	SỐ VB	NỘI DUNG GÓP Ý	TIẾP THU, GIẢI TRÌNH
1	Sở Tư pháp	2926/STP-XDKTVB ngày 07/11/2018	Góp ý một số nội dung về thể thức văn bản	Tiếp thu, chỉnh sửa
2	Sở Công thương	4275/SCT-CN ngày 13/11/2018	Thống nhất điều chỉnh quy hoạch	Tiếp thu
3	Sở Xây dựng	5478/SXD-PTĐT-HTKT ngày 12/11/2018	Thống nhất điều chỉnh quy hoạch	Tiếp thu
4	Sở Tài nguyên và Môi trường	7764/STNMT-QH ngày 14/11/2018	<ul style="list-style-type: none">- Thống nhất dự thảo Nghị quyết- Đề nghị bổ sung bản vẽ kèm theo trong hồ sơ trình HĐND;- Phân phụ lục kèm theo thể hiện cụ thể nội dung đã được thông qua so với nội dung điều chỉnh, thể hiện rõ phần kinh phí các tuyến đường.	<ul style="list-style-type: none">- Tiếp thu- Giải trình: Hồ sơ dự thảo trình HĐND có bao gồm bản vẽ hướng tuyến các tuyến điều chỉnh, mở mới;- Giải trình: Kinh phí đầu tư các tuyến đường ĐT.769D (25C) và ĐT.769E được tính chung vào nội dung đầu tư của dự án Cảng hàng không Quốc tế Long Thành theo văn bản của Bộ GTVT số 12912/BGTVT-KHĐT ngày 13/11/2018.

5	UBND H.Long Thành	10241/UBND-KT ngày 14/11/2018	- Thống nhất các mặt cắt ngang thuộc tuyến đường theo đề xuất - Các nội dung khác giữ nguyên theo Nghị quyết 40/2016/NQ- HĐND ngày 09/12/2016	Tiếp thu
6	UBND H. Nhơn Trạch	7338/UBND-XDCB ngày 07/6/2018	Thống nhất dự thảo Nghị quyết	Tiếp thu
7	UBND H. Cẩm Mỹ	4313/UBND-CN ngày 13/11/2018	Thống nhất dự thảo Nghị quyết	Tiếp thu
8	UBND H. Định Quán	3962/UBND-KT ngày 12/11/2018	Thống nhất dự thảo Nghị quyết	Tiếp thu
9	Bộ GTVT	12912/BGTVT-KHĐT ngày 13/11/2018	Thống nhất theo đề nghị của UBND tỉnh Đồng Nai tại văn bản số 11803/UBND-ĐT ngày 02/11/2018.	Tiếp thu
10	Sở Tư pháp thẩm định	289/BC-STP ngày 16/11/2018	Dự thảo Nghị quyết sửa đổi một số nội dung Nghị quyết số 40/2016/NQ-HĐND ngày 09/12/2016 và Nghị quyết số 115/2018/NQ – HĐND ngày 06/7/2018 của HĐND tỉnh thông qua quy hoạch giao thông vận tải đường bộ tỉnh Đồng Nai đến năm 2020 định hướng đến năm 2030, đủ điều kiện trình HĐND tỉnh.	Tiếp thu, chỉnh sửa.

UBND TỈNH ĐỒNG NAI
SỞ TƯ PHÁP

CỘNG HÒA XÃ HỘI CHỦ NGHĨA VIỆT NAM
Độc lập - Tự do - Hạnh phúc



Người ký: Sở Tư pháp
Email: stp@dongnai.gov.vn
Cơ quan: Tỉnh Đồng Nai
Chức vụ: Sở Tư pháp
Tỉnh Đồng Nai
Thời gian ký:
16.11.2018 14:51:10
+07:00

Số: 289 /BC-STP

Đồng Nai, ngày 16 tháng 11 năm 2018

BÁO CÁO THẨM ĐỊNH

Dự thảo Nghị quyết sửa đổi, bổ sung một số điều của Nghị quyết số 40/2016/NQ-HĐND ngày 09/12/2016 và Nghị quyết số 115/2018/NQ-HĐND ngày 06/7/2018 của HĐND tỉnh thông qua quy hoạch giao thông vận tải đường bộ tỉnh Đồng Nai đến năm 2020 định hướng đến năm 2030

Kính gửi: Sở Giao thông vận tải tỉnh Đồng Nai

Sở Tư pháp nhận được Văn bản số 8387/SGTVT-KHTC ngày 15/11/2018 của Sở Giao thông vận tải đề nghị thẩm định dự thảo Nghị quyết sửa đổi, bổ sung một số điều của Nghị quyết số 40/2016/NQ-HĐND ngày 09/12/2016 và Nghị quyết số 115/2018/NQ-HĐND ngày 06/7/2018 của HĐND tỉnh thông qua quy hoạch giao thông vận tải đường bộ tỉnh Đồng Nai đến năm 2020 định hướng đến năm 2030.

Thực hiện chức năng thẩm định dự thảo văn bản quy phạm pháp luật theo quy định tại Điều 121 Luật ban hành văn bản quy phạm pháp luật. Sau khi nghiên cứu nội dung dự thảo và các văn bản pháp luật có liên quan, Sở Tư pháp có ý kiến thẩm định như sau:

I. Hồ sơ thẩm định

Hồ sơ dự thảo gửi thẩm định bao gồm:

1. Dự thảo: Tờ trình, Nghị quyết.
2. Bản tiếp thu, giải trình tổng hợp góp ý về dự thảo Nghị quyết; bản sao văn bản góp ý của các đơn vị.

II. Nội dung thẩm định

1. Tính hợp hiến, hợp pháp và thống nhất của dự thảo Nghị quyết với hệ thống pháp luật

Trên cơ sở thực hiện quy hoạch giao thông vận tải đường bộ tỉnh đến năm 2020 và định hướng đến năm 2030 đã được HĐND tỉnh ban hành tại các Nghị quyết số 40/2016/NQ-HĐND ngày 09/12/2016 và Nghị quyết số 115/2018/NQ-HĐND ngày 06/7/2018. Căn cứ tình hình thực tế triển khai các dự án giao thông, các quy định của luật chuyên ngành và khoản 1 Điều 12 Luật ban hành văn bản quy phạm pháp luật. Đồng thời, nội dung điều chỉnh cục bộ quy hoạch giao thông vận tải tại Nghị quyết số 40/2016/NQ-HĐND đã có ý kiến thống nhất của Bộ Giao thông vận tải tại Văn bản số 12912/BGTVT-KHĐT ngày 13/11/2018. Do đó, việc

Sở Giao thông vận tải tham mưu UBND tỉnh trình HĐND tỉnh Nghị quyết nêu trên là phù hợp.

2. Về nội dung dự thảo

a) Tại khoản 1 Điều 1, vì tại tiết 1 (gạch ngang thứ nhất) giai đoạn năm 2016-2020 có 3 nội dung (tại 3 dấu cộng). Tuy nhiên, nội dung tại dấu cộng thứ 2 về các tuyến đường nâng cấp, kéo dài đã được điều chỉnh tại khoản 1 Nghị quyết số 115/2018/NQ-HĐND (nội dung này tại Nghị quyết 40/2016/NQ-HĐND không còn tính pháp lý thi hành). Do đó, để phù hợp hơn nội dung điều chỉnh tại dự thảo Nghị quyết, đề nghị cơ quan soạn thảo sửa như sau:

“1. Tiết 1 điểm a khoản 3 Điều 1 sửa đổi, bổ sung như sau:

- Giai đoạn 2016-2020

+ Các tuyến duy tu, bảo dưỡng:....

+ Các tuyến mở mới:.....”

b) Tại Điều 3, để phù hợp hơn, đề nghị bổ sung khoản 3 với nội dung như sau:

“3. Đề nghị Ủy ban Mặt trận Tổ quốc Việt Nam tỉnh và các tổ chức thành viên vận động tổ chức và nhân dân cùng tham gia giám sát việc thực hiện Nghị quyết này; phản ánh kịp thời tâm tư, nguyện vọng của nhân dân kiến nghị các cơ quan có thẩm quyền theo quy định pháp luật”.

3. Về ngôn ngữ, kỹ thuật soạn thảo văn bản

a) Tại phần căn cứ ban hành, đề nghị trình bày thống nhất ngày, tháng, năm ban hành của các căn cứ như sau: “ngày...tháng...năm” thay cho “ngày.../.../...”. Đồng thời, để phù hợp hơn, bổ sung Nghị định số 92/2006/NĐ-CP trước Nghị định số 04/2008/NĐ-CP ngày 11/01/2008 của Chính phủ sửa đổi, bổ sung Nghị định số 92/2006/NĐ-CP.

b) Để thống nhất với tên gọi tại tiêu đề các khoản (tiêu tiết/dấu cộng), đề nghị sửa tương tự như tiêu đề của các khoản tại Nghị quyết số 115/2018/NQ-HĐND.

III. Kết luận

Trên cơ sở ý kiến thẩm định từng nội dung, Sở Tư pháp có ý kiến kết luận như sau:

Dự thảo Nghị quyết sửa đổi, bổ sung một số điều của Nghị quyết số 40/2016/NQ-HĐND ngày 09/12/2016 và Nghị quyết số 115/2018/NQ-HĐND ngày 06/7/2018 của HĐND tỉnh thông qua quy hoạch giao thông vận tải đường bộ tỉnh Đồng Nai đến năm 2020 định hướng đến năm 2030, đủ điều kiện trình HĐND tỉnh.

Đề nghị cơ quan soạn thảo nghiên cứu, chỉnh lý hoàn thiện dự thảo theo ý kiến thẩm định của Sở Tư pháp trước khi tham mưu UBND tỉnh trình HĐND tỉnh thông qua. Đối với các ý kiến không tiếp thu phải được giải trình rõ lý do.

Trên đây là Báo cáo thẩm định của Sở Tư pháp đối với dự thảo Nghị quyết sửa đổi, bổ sung một số điều của Nghị quyết số 40/2016/NQ-HĐND ngày 09/12/2016 và Nghị quyết số 115/2018/NQ-HĐND ngày 06/7/2018 của HĐND tỉnh thông qua quy hoạch giao thông vận tải đường bộ tỉnh Đồng Nai đến năm 2020 định hướng đến năm 2030, đề nghị Sở Giao thông vận tải nghiên cứu, chỉnh lý dự thảo./.

Nơi nhận:

- Như trên;
- Giám đốc Sở; các PGĐ Sở;
- TTĐT Sở;
- Lưu: VT, XDKTVB.
(Bhh - TĐ2018)

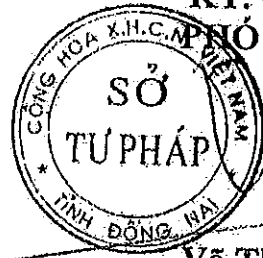

**KT. GIÁM ĐỐC
PHÓ GIÁM ĐỐC**

Võ Thị Xuân Đào

Số: 12912 / BGTVT- KHĐT
V/v điều chỉnh cục bộ quy hoạch giao
thông vận tải tỉnh Đồng Nai đến năm
2020, định hướng đến năm 2030.

Hà Nội, ngày 13 tháng 11 năm 2018

Kính gửi: Ủy ban nhân dân tỉnh Đồng Nai.

Bộ GTVT nhận được Văn bản số 11803/UBND-ĐT ngày 02/11/2018 của UBND tỉnh Đồng Nai về việc điều chỉnh cục bộ quy hoạch giao thông vận tải tỉnh Đồng Nai đến năm 2020, định hướng đến năm 2030. Sau khi nghiên cứu, Bộ GTVT có ý kiến như sau:

Thống nhất điều chỉnh hướng tuyến đường tỉnh ĐT769D (25C) và mở mới tuyến đường tỉnh ĐT769E kết nối từ phía đông Cảng hàng không Quốc tế Long Thành đến cao tốc Dầu Giây – Phan Thiết như đề nghị của UBND tỉnh Đồng Nai tại văn bản nêu trên.

Đề nghị UBND tỉnh Đồng Nai thực hiện đầy đủ trình tự, thủ tục phê duyệt điều chỉnh cục bộ Quy hoạch giao thông vận tải tỉnh Đồng Nai đến năm 2020, định hướng đến năm 2030, theo quy định.

Do các đoạn tuyến nêu trên trực tiếp phục vụ cho Cảng hàng không Quốc tế Long Thành nên Bộ GTVT đã yêu cầu Tổng công ty Cảng hàng không Việt Nam nghiên cứu, bổ sung các đoạn tuyến này vào nội dung đầu tư của Dự án Cảng hàng không Quốc tế Long Thành để trình cấp có thẩm quyền xem xét, quyết định.

Trên đây là ý kiến của Bộ GTVT để UBND tỉnh Đồng Nai nghiên cứu, xử lý tiếp theo quy định, Bộ GTVT sẽ phối hợp với UBND tỉnh trong quá trình triển khai thực hiện././ LB

Nơi nhận:

- Như trên;
- Bộ trưởng (để b/c);
- Sở GTVT Đồng Nai ;
- Lưu: VT, KHĐT.

KT BỘ TRƯỞNG
THỨ TRƯỞNG

Nguyễn Ngọc Đông

UBND TỈNH ĐỒNG NAI
SỞ TƯ PHÁP

CỘNG HÒA XÃ HỘI CHỦ NGHĨA VIỆT NAM
Độc lập - Tự do - Hạnh phúc

Số: 2926 /STP-XDKTVB

Đồng Nai, ngày 11 tháng 11 năm 2018

V/v góp ý dự thảo Nghị quyết sửa đổi, bổ sung một số điều của Nghị quyết số 40/2016/NQ-HĐND ngày 09/12/2016 của Hội đồng nhân dân tỉnh Đồng Nai về việc thông qua Quy hoạch giao thông vận tải đường bộ tỉnh Đồng Nai đến năm 2020 và định hướng đến năm 2030



Người ký: Sở Tư pháp
Email: stj@dongnai.gov.vn
Cơ quan: Tỉnh Đồng Nai
Chức vụ: Sở Tư pháp tỉnh
Đồng Nai
Thời gian ký: 07.11.2018
10:52:39 +07:00

Kính gửi: Sở Giao thông vận tải

Theo đề nghị của Sở Giao thông vận tải tại Công văn số 7893/SGTVT-KHTC ngày 02/11/2018 về việc góp ý dự thảo Nghị quyết sửa đổi, bổ sung một số điều của Nghị quyết số 40/2016/NQ-HĐND ngày 09/12/2016 của Hội đồng nhân dân tỉnh Đồng Nai về việc thông qua Quy hoạch giao thông vận tải đường bộ tỉnh Đồng Nai đến năm 2020 và định hướng đến năm 2030. Sau khi nghiên cứu nội dung dự thảo và các văn bản pháp luật có liên quan, Sở Tư pháp có ý kiến như sau:

I. Đánh giá chung

1. Về thẩm quyền, sự cần thiết ban hành

Khoản 6 Điều 6 Luật giao thông đường bộ năm 2008 quy định: “Ủy ban nhân dân cấp tỉnh tổ chức lập, trình Hội đồng nhân dân cùng cấp quyết định quy hoạch giao thông vận tải đường bộ do địa phương quản lý, trước khi trình Hội đồng nhân dân cùng cấp quyết định phải có ý kiến của Bộ Giao thông vận tải”.

Ngày 29/01/2018, Ủy ban nhân dân tỉnh Đồng Nai đã làm việc cùng các Sở, ngành, Tổng công ty cảng hàng không Việt Nam và các đơn vị liên quan rà soát quy hoạch giao thông kết nối dự án Cảng hàng không quốc tế Long Thành. Qua buổi làm việc, nhận thấy một số nội dung hạ tầng giao thông được Ủy ban nhân dân tỉnh phê duyệt quy hoạch trước đây (theo Nghị quyết số 40/2016/NQ-HĐND ngày 09/12/2016 của Hội đồng nhân dân tỉnh Đồng Nai về việc thông qua Quy hoạch giao thông vận tải đường bộ tỉnh Đồng Nai đến năm 2020 và định hướng đến năm 2030) chưa đảm bảo nhu cầu phục vụ kết nối hạ tầng cho sân bay. Tuyến kết nối phía Tây sân bay hiện nay đã được quy hoạch, tuy nhiên, rà soát thực tế cần nắn chỉnh một số đoạn tuyến phía Đông kết nối từ sân bay đến cao tốc Dầu Giây – Phan Thiết nhằm tăng khả năng thông hành kết nối đến sân bay. Theo đó, việc điều chỉnh cục bộ quy hoạch giao thông đường bộ 02 (hai) tuyến đường nêu trên là cần thiết, phù hợp yêu cầu thực tế.

Như vậy, theo quy định của Luật giao thông đường bộ năm 2008 và tình hình thực tế nêu trên, việc Sở Giao thông vận tải tham mưu Ủy ban nhân dân tỉnh trình Hội đồng nhân dân tỉnh thông qua Nghị quyết sửa đổi, bổ sung một số điều của Nghị quyết số 40/2016/NQ-HĐND ngày 09/12/2016 của Hội đồng nhân dân tỉnh Đồng Nai về việc thông qua Quy hoạch giao thông vận tải đường bộ tỉnh

Đồng Nai đến năm 2020 và định hướng đến năm 2030 để điều chỉnh cục bộ quy hoạch giao thông vận tải là phù hợp về thẩm quyền theo đúng quy định.

Tuy nhiên, hiện nay nội dung quy hoạch giao thông vận tải đường bộ tại Điều 6 Luật giao thông đường bộ năm 2008 thuộc danh mục các Bộ luật, Luật có quy định liên quan đến quy hoạch cần sửa đổi, bổ sung (số thứ tự thứ 3 Phụ lục III) theo quy định tại khoản 5 Điều 59 Luật Quy hoạch năm 2017 "*Chính phủ rà soát, trình Quốc hội sửa đổi, bổ sung các quy định liên quan đến quy hoạch trong các bộ luật, luật thuộc danh mục quy định tại Phụ lục 3 của Luật này và các văn bản quy phạm pháp luật khác bảo đảm phù hợp với Luật Quy hoạch và có hiệu lực thi hành chậm nhất là ngày 01 tháng 01 năm 2019*". Do đó, đề nghị cơ quan soạn thảo thường xuyên theo dõi, cập nhật các quy định mới liên quan đến quy hoạch giao thông vận tải đường bộ để tham mưu cơ quan có thẩm quyền xử lý kịp thời, đúng quy định pháp luật.

2. Về trình tự, thủ tục ban hành văn bản

Căn cứ Điều 117, 118 Luật ban hành văn bản quy phạm pháp luật quy định về việc trình đề nghị xây dựng Nghị quyết, theo đó giao Ủy ban nhân dân tỉnh trình Thường trực Hội đồng nhân dân tỉnh hồ sơ đề nghị xây dựng Nghị quyết; sau khi Thường trực Hội đồng nhân dân tỉnh chấp thuận đề nghị xây dựng Nghị quyết thì Ủy ban nhân dân tỉnh phân công cơ quan chủ trì soạn thảo dự thảo Nghị quyết.

Qua nghiên cứu hồ sơ dự thảo góp ý, Sở Giao thông vận tải đã tham mưu Ủy ban nhân dân tỉnh có Tờ trình số 11629/TTr-UBND ngày 31/10/2018 để trình Thường trực Hội đồng nhân dân tỉnh về việc đề nghị xây dựng Nghị quyết trình kỳ họp thứ 8 Hội đồng nhân dân tỉnh, Thường trực Hội đồng nhân dân tỉnh cũng đã có Văn bản số 837/HĐND-VP ngày 02/11/2018 chấp thuận đề nghị xây dựng Nghị quyết Hội đồng nhân dân tỉnh quy định nội dung điều chỉnh cục bộ Quy hoạch tổng thể phát triển giao thông vận tải tỉnh Đồng Nai đến năm 2020 và định hướng đến năm 2030.

Ngày 02/11/2018, Sở Giao thông vận tải đã có Công văn số 7893/SGTVT-KHTC để tổ chức lấy ý kiến các Sở, ban ngành và địa phương; đồng thời, có Công văn số 7892/SGTVT-KHTC gửi Sở Thông tin và Truyền thông để đăng tải trên Cổng thông tin điện tử tỉnh Đồng Nai, Công văn số 7891/SGTVT-KHTC gửi xin ý kiến Bộ Giao thông vận tải. Do đó, về quy trình, đề nghị đơn vị soạn thảo lưu ý cần đảm bảo khi thực hiện các bước tiếp theo trước khi trình Hội đồng nhân dân tỉnh thông qua.

II. Về hình thức và nội dung xây dựng

1. Đối với dự thảo Nghị quyết

Căn cứ Nghị định số 34/2016/NĐ-CP ngày 14/5/2016 của Chính phủ quy định chi tiết một số điều và biện pháp thi hành Luật ban hành văn bản quy phạm pháp luật, Sở Tư pháp đề nghị cơ quan soạn thảo dự thảo Nghị quyết theo mẫu số 36 (Nghị quyết của Hội đồng nhân dân các cấp sửa đổi, bổ sung một số điều (quy định trực tiếp/ban hành Quy định/Quy chế...)) của phụ lục I ban hành kèm theo Nghị định số 34/2016/NĐ-CP. Ngoài ra, cần lưu ý một số nội dung sau:

a) Về tên văn bản, đề nghị chỉnh sửa cho phù hợp như sau:

“NGHỊ QUYẾT

Sửa đổi, bổ sung một số điều của Nghị quyết số 40/2016/NQ-HĐND ngày 09/12/2016 của Hội đồng nhân dân tỉnh Đồng Nai về việc thông qua Quy hoạch giao thông vận tải đường bộ tỉnh Đồng Nai đến năm 2020 và định hướng đến năm 2030”

b) Về căn cứ ban hành văn bản, căn cứ khoản 3 Điều 61 Nghị định số 34/2016/NĐ-CP, đề nghị trình bày bằng chữ in thường, kiểu chữ nghiêng; sau mỗi căn cứ phải xuống dòng, cuối dòng có dấu chấm phẩy (;), dòng cuối cùng kết thúc bằng dấu chấm(.)”.

c) Về nội dung dự thảo, căn cứ các Điều 77, 78 và 79 Nghị định số 34/2016/NĐ-CP đề nghị cơ quan soạn thảo xác định rõ nội dung sửa đổi, bổ sung để trình bày cho phù hợp.

Trên cơ sở ý kiến của Sở Tư pháp, đề nghị đơn vị soạn thảo nghiên cứu, rà soát kỹ quy định của văn bản cấp trên và tình hình thực tế tại địa phương, tham mưu Ủy ban nhân dân tỉnh trình Hội đồng nhân dân tỉnh nội dung được giao theo đúng thẩm quyền, phù hợp theo quy định pháp luật.

2. Đối với dự thảo Tờ trình

Căn cứ hướng dẫn xây dựng Tờ trình tại mẫu số 03 phụ lục V ban hành kèm theo Nghị định số 34/2016/NĐ-CP, đề nghị cơ quan soạn thảo bám sát mẫu xây dựng, đánh giá chi tiết cụ thể các nội dung (đặc biệt đánh giá cơ sở pháp lý, sự cần thiết ban hành).

III. Kết luận

Sau thời gian tổ chức lấy ý kiến, đăng tải các tài liệu này trên Cổng thông tin điện tử của tỉnh và có ý kiến bằng văn bản của Bộ Giao thông vận tải, cơ quan soạn thảo nghiên cứu, tiếp thu, chỉnh lý dự thảo; xây dựng tờ trình, báo cáo giải trình, tiếp thu ý kiến góp ý về dự thảo và các tài liệu khác gửi Sở Tư pháp thẩm định theo quy định tại Điều 121 Luật ban hành văn bản quy phạm trước khi trình Ủy ban nhân dân tỉnh xem xét, quyết định.

Trên đây là ý kiến của Sở Tư pháp đối với dự thảo Nghị quyết sửa đổi, bổ sung một số điều của Nghị quyết số 40/2016/NQ-HĐND ngày 09/12/2016 của Hội đồng nhân dân tỉnh Đồng Nai về việc thông qua Quy hoạch giao thông vận tải đường bộ tỉnh Đồng Nai đến năm 2020 và định hướng đến năm 2030, đề nghị Sở Giao thông vận tải nghiên cứu, hoàn chỉnh./.

Nơi nhận:

- Như trên;
- VP. UBND tỉnh (p/h);
- Giám đốc Sở, các PGĐ Sở;
- Lưu: VT, XDKTVB.
(Khôi-GY)

KT. GIÁM ĐỐC
PHÓ GIÁM ĐỐC



Võ Thị Xuân Đào

UBND TỈNH ĐỒNG NAI
SỞ CÔNG THƯƠNG

Số: 4275/SCT-KH

CỘNG HÒA XÃ HỘI CHỦ NGHĨA VIỆT NAM
Độc lập - Tự do - Hạnh phúc

Đồng Nai, ngày 13 tháng 11 năm 2018

V/v góp ý dự thảo Nghị quyết thông qua điều chỉnh cục bộ Quy hoạch giao thông vận tải đường bộ tỉnh Đồng Nai đến năm 2020 và định hướng đến năm 2030.

Kính gửi: Sở Giao thông vận tải.

Theo đề nghị của Sở Giao thông vận tải tại văn bản số 7893/SGTVT-KHTC ngày 02 tháng 11 năm 2018 về việc lấy ý kiến góp ý dự thảo Nghị quyết thông qua điều chỉnh cục bộ Quy hoạch giao thông vận tải đường bộ tỉnh Đồng Nai đến năm 2020 và định hướng đến năm 2030.

Sau khi nghiên cứu dự thảo Nghị quyết thông qua sửa đổi một số nội dung Nghị quyết số 40/2016/NQ-HĐND ngày 09/12/2016 của HĐND tỉnh thông qua Quy hoạch giao thông vận tải đường bộ tỉnh Đồng Nai đến năm 2020 và định hướng đến năm 2030. Sở Công Thương cơ bản thống nhất dự thảo Nghị quyết nêu trên, đề nghị khi triển khai đầu tư xây dựng các tuyến giao thông phải có phương án di dời đường dây cao, trung, hạ thế hiện hữu (nếu có).

Sở Công Thương gửi ý kiến đến Sở Giao thông vận tải tổng hợp.

Trân trọng./.

Nơi nhận:

- Như trên;
- Phòng QLNL;
- Lưu: VT, KH (Quân).



Người ký: Sở Công Thương
Email: sct@dongnai.gov.vn
Cơ quan: Tỉnh Đồng Nai
Thời gian ký: 13.11.2018
10:36:44 +07:00

UBND TỈNH ĐỒNG NAI
SỞ XÂY DỰNG

CỘNG HÒA XÃ HỘI CHỦ NGHĨA VIỆT NAM
Độc lập - Tự do - Hạnh phúc

Số 5778/SXD-PTĐT-HTKT

Đồng Nai, ngày 12 tháng 11 năm 2018

V/v ý kiến đối với dự thảo Nghị quyết thông qua điều chỉnh cục bộ Quy hoạch giao thông vận tải đường bộ tỉnh Đồng Nai đến năm 2020 và định hướng đến năm 2030.

Kính gửi: Sở Giao thông Vận tải.

Sở Xây dựng nhận được văn bản số 7893/SGTVT-KHTC ngày 02/11/2018 của Sở Giao thông Vận tải về việc lấy ý kiến góp ý dự thảo Nghị quyết thông qua điều chỉnh cục bộ Quy hoạch giao thông vận tải đường bộ tỉnh Đồng Nai đến năm 2020 và định hướng đến năm 2030.

Qua xem xét và rà soát các văn bản pháp lý liên quan, Sở Xây dựng cơ bản thống nhất với nội dung đề xuất trong dự thảo Nghị quyết nêu trên. Đề nghị Sở Giao thông Vận tải tổng hợp trình UBND xem xét, báo cáo Hội đồng nhân dân tỉnh thông qua.

Nơi nhận:

- Như trên;
- BGD Sở;
- Lưu: VT, PTĐT-HTKT.Ánh

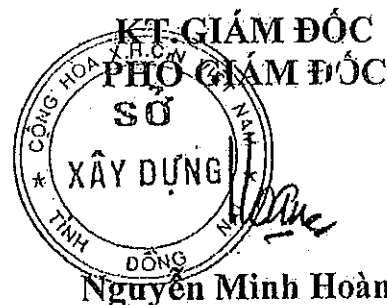

UBND TỈNH ĐỒNG NAI
SỞ TÀI NGUYÊN VÀ MÔI TRƯỜNG

Số: 7764 /STNMT-QH

V/v góp ý dự thảo Nghị quyết thông qua điều chỉnh cục bộ Quy hoạch giao thông vận tải đường bộ tỉnh Đồng Nai đến năm 2020 và định hướng đến năm 2030.

CỘNG HÒA XÃ HỘI CHỦ NGHĨA VIỆT NAM
Độc lập - Tự do - Hạnh phúc

Đồng Nai, ngày 14 tháng 11 năm 2018

Kính gửi: Sở Giao thông Vận tải Đồng Nai

Sở Tài nguyên và Môi trường nhận được Văn bản số 7893/SGTVT-KHTC ngày 02/11/2018 của Sở Giao thông Vận tải về việc lấy ý kiến góp ý dự thảo Nghị quyết thông qua điều chỉnh cục bộ Quy hoạch giao thông vận tải đường bộ tỉnh Đồng Nai đến năm 2020 và định hướng đến năm 2030. Sau khi rà soát hồ sơ, Sở Tài nguyên và Môi trường có ý kiến như sau:

Về cơ bản, Sở Tài nguyên và Môi trường thống nhất dự thảo Nghị quyết điều chỉnh cục bộ Quy hoạch giao thông vận tải đường bộ tỉnh Đồng Nai đến năm 2020 và định hướng đến năm 2030 do Sở Giao thông Vận tải biên soạn. Tuy nhiên, để có cơ sở cho các Sở, ngành và địa phương triển khai thực hiện Nghị quyết sau khi được Hội đồng nhân dân tỉnh thông qua, đề nghị Sở Giao thông Vận tải bổ sung một số nội dung sau:

- Trong hồ sơ trình, đề nghị bổ sung thêm phần bản vẽ hướng tuyến các tuyến đường điều chỉnh, bổ sung (trong đó ghi chú cụ thể các vị trí điều chỉnh, các vị trí bổ sung mới).

- Phần phụ lục kèm theo, cần ghi chú cụ thể nội dung đã được thông qua so với nội dung đề nghị bổ sung.

- Trong phần phụ lục, có nội dung về kinh phí. Tuy nhiên không thấy thể hiện kinh phí của các tuyến đường, đề nghị đơn vị biên soạn nghiên cứu, trường hợp không cần thiết thì không thể hiện nội dung này.

Trên đây là ý kiến của Sở Tài nguyên và Môi trường. /*mm*

Nơi nhận: *w*

- Như trên;
 - Giám đốc Sở (báo cáo);
 - Lưu: VT, QH;K(4b)
- E/Son2018/gopykien.

KT. GIÁM ĐỐC
PHÓ GIÁM ĐỐC
SỞ
TÀI NGUYÊN
VÀ
MÔI TRƯỜNG
TỈNH ĐỒNG NAI
Nguyễn Tuấn Anh
Nguyễn Tuấn Anh

**ỦY BAN NHÂN DÂN
HUYỆN LONG THÀNH**

**CỘNG HÒA XÃ HỘI CHỦ NGHĨA VIỆT NAM
Độc lập - Tự do - Hạnh phúc**

Số: 10241 /UBND-KT
V/v góp ý kiến dự thảo
Nghị quyết thông qua điều
chỉnh cục bộ quy hoạch
giao thông vận tải đường
bộ tỉnh Đồng Nai đến năm
2020 và định hướng đến
năm 2030.

Long Thành, ngày 14 tháng 11 năm 2018

Kính gửi: Sở Giao thông Vận tải Đồng Nai.

Thực hiện Văn bản số 7893/SGTVT-KHTC ngày 02/11/2018 của Sở Giao thông Vận tải Đồng Nai về việc lấy ý kiến dự thảo Nghị quyết thông qua điều chỉnh cục bộ quy hoạch giao thông vận tải đường bộ tỉnh Đồng Nai đến năm 2020 và định hướng đến năm 2030;

Sau khi xem xét hồ sơ, UBND huyện Long Thành góp ý kiến như sau:

- Thống nhất với các mặt cắt ngang thuộc tuyến đường theo như đề xuất:
 - + Tuyến đường ĐT 769D (đoạn từ sân bay Long Thành đến Cao tốc Biên Hòa - Vũng Tàu) có chiều dài khoảng 2,1km; thống nhất bổ sung vào quy hoạch giao thông với mặt cắt ngang theo **lộ giới 120m**.
 - + Tuyến đường ĐT 769D (đoạn từ Cao tốc Biên Hòa – Vũng Tàu đến Quốc lộ 51) có chiều dài khoảng 1,7 km; đề xuất đưa vào quy hoạch giao thông với mặt cắt ngang theo **lộ giới 85m**.
 - + Tuyến đường ĐT 769E (đoạn tuyến qua ranh giới địa bàn huyện Long Thành): thống nhất bổ sung vào quy hoạch giao thông với **lộ giới 115m**.
- Các nội dung khác: Giữ nguyên theo Nghị quyết số 40/2016/NQ-HĐND ngày 09/12/2016 của HĐND tỉnh.

Trên đây là nội dung góp ý của UBND huyện Long Thành, kính đề nghị Sở Giao thông Vận tải tổng hợp. *W*

Nơi nhận :

- Như trên;
- Chủ tịch, các PCT.UBND huyện;
- Chánh, Phó VP;
- Phòng Quản lý đô thị;
- Lưu VT, Hải.

(B/XD2018/CV)



**KT. CHỦ TỊCH
PHÓ CHỦ TỊCH**

Nguyễn Phong An

**ỦY BAN NHÂN DÂN
HUYỆN CẨM MỸ**

**CỘNG HÒA XÃ HỘI CHỦ NGHĨA VIỆT NAM
Độc lập - Tự do - Hạnh phúc**

Số: 4313 /UBND-CN

Cẩm Mỹ, ngày 3 tháng 11 năm 2018

V/v góp ý dự thảo Nghị quyết thông qua điều chỉnh cục bộ Quy hoạch giao thông vận tải đường bộ tỉnh Đồng Nai đến năm 2020 và định hướng đến năm 2030.

Kính gửi: Sở Giao thông vận tải Đồng Nai.

Thực hiện Văn bản số 7893/SGTVT-KHTC ngày 02/11/2018 của Sở Giao thông vận tải về việc lấy ý kiến góp ý dự thảo Nghị quyết thông qua điều chỉnh cục bộ Quy hoạch giao thông vận tải đường bộ tỉnh Đồng Nai đến năm 2020 và định hướng đến năm 2030.

Sau khi xem xét hồ sơ dự thảo Nghị quyết, UBND huyện Cẩm Mỹ thống nhất với nội dung dự thảo Nghị quyết thông qua điều chỉnh cục bộ Quy hoạch giao thông vận tải đường bộ tỉnh Đồng Nai đến năm 2020 và định hướng đến năm 2030.

Trên đây là ý kiến của UBND huyện Cẩm Mỹ về dự thảo Nghị quyết thông qua điều chỉnh cục bộ Quy hoạch giao thông vận tải đường bộ tỉnh Đồng Nai đến năm 2020 và định hướng đến năm 2030. /

Nơi nhận:

- Như trên;
- CT, các PCT. UBH;
- Phòng KT&HT;
- Chánh, PVP. UBH (CN);
- Lưu VT – TH (CN).

CHỦ TỊCH



Trần Văn Chiến

**ỦY BAN NHÂN DÂN
HUYỆN ĐỊNH QUÁN**

Số: 8962 /UBND – KT

**CỘNG HÒA XÃ HỘI CHỦ NGHĨA VIỆT NAM
Độc lập - Tự do - Hạnh phúc**

Định Quán, ngày 12 tháng 11 năm 2018

V/v góp ý dự thảo Nghị quyết
thông qua điều chỉnh cục bộ Quy
hoạch GTVT đường bộ tỉnh Đồng
Nai đến năm 2020 và định hướng
đến năm 2030.

Kính gửi: Sở Giao thông – Vận tải Đồng Nai.

UBND huyện Định Quán đã nhận được Văn bản số: 7893/SGTVT - KHTC, ngày 02/11/2018 của Sở Giao thông – Vận tải Đồng Nai về việc lấy ý kiến góp ý dự thảo Nghị quyết thông qua điều chỉnh cục bộ Quy hoạch giao thông vận tải đường bộ tỉnh Đồng Nai đến năm 2020 và định hướng đến năm 2030. Qua xem xét hồ sơ và kiểm tra thực tế, UBND huyện có ý kiến như sau:

UBND huyện thống nhất theo nội dung dự thảo Nghị quyết: Sửa đổi, bổ sung một số điều của Nghị quyết số: 40/2016/NQ - HĐND, ngày 09/12/2016 và Nghị quyết số: 115/2018/NQ - HĐND, ngày 06/7/2018 của HĐND tỉnh thông qua Quy hoạch giao thông vận tải đường bộ tỉnh Đồng Nai đến năm 2020 và định hướng đến năm 2030 do Sở Giao thông - Vận tải đề xuất.

Trên đây là nội dung góp ý dự thảo Nghị quyết thông qua điều chỉnh cục bộ Quy hoạch giao thông vận tải đường bộ tỉnh Đồng Nai đến năm 2020 và định hướng đến năm 2030, UBND huyện kính gửi Sở Giao thông – Vận tải./.

Nơi nhận:

- Như trên;
- Chủ tịch, các Phó Chủ tịch;
- Chánh, Phó VP;
- Lưu VT, CVKT.

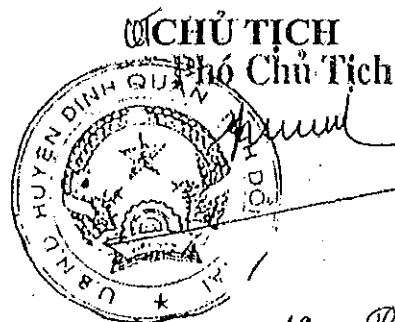

Trần Nam Biên



Digitally signed
by Vn phòng y
ban nhân dân
Date:
2018.11.06
07:42:47 +07:00

**ỦY BAN NHÂN DÂN
TỈNH ĐỒNG NAI**

**CỘNG HOÀ XÃ HỘI CHỦ NGHĨA VIỆT NAM
Độc lập - Tự do – Hạnh phúc**

Số: **11803** /UBND-ĐT
V/v xin ý kiến về điều chỉnh cục
bộ quy hoạch giao thông vận tải
tỉnh Đồng Nai đến năm 2020,
định hướng đến năm 2030.

Đồng Nai, ngày 02 tháng 11 năm 2018

Kính gửi: Bộ Giao thông vận tải.

Căn cứ Luật Giao thông Đường bộ số 23/2008/QH12;

Căn cứ Luật ban hành văn bản quy phạm pháp luật số 80/2015/QH13;

Căn cứ Nghị định số 34/2016/NĐ-CP ngày 14/5/2016 của Chính phủ quy định chi tiết một số điều và biện pháp thi hành Luật ban hành văn bản quy phạm pháp luật

Căn cứ Thông tư 05/2013/TT-BKHĐT ngày 31/10/2013 về việc hướng dẫn tổ chức lập, thẩm định, phê duyệt, điều chỉnh và công bố quy hoạch tổng thể phát triển kinh tế - xã hội; quy hoạch ngành, lĩnh vực và sản phẩm chủ yếu, nêu rõ quy trình điều chỉnh quy hoạch ngành;

Căn cứ Quyết định số 615/QĐ-UBND ngày 03/3/2017 của UBND tỉnh Đồng Nai về việc phê duyệt Quy hoạch tổng thể phát triển giao thông vận tải tỉnh Đồng Nai đến năm 2020 và định hướng đến năm 2030;

Căn cứ văn bản số 837/HĐND-VP ngày 02/11/2018 của Hội đồng nhân dân tỉnh thống nhất đề nghị xây dựng Nghị quyết HĐND điều chỉnh cục bộ quy hoạch giao thông vận tải đường bộ tỉnh Đồng Nai đến năm 2020, định hướng đến năm 2030;

Thực hiện chỉ đạo của Thủ tướng Chính phủ tại văn bản số 1961/TTg-CN ngày 20/12/2017 về triển khai thực hiện Nghị quyết số 53/2017/QH14 của Quốc hội ngày 24/11/2017. Trong đó, Quốc hội đã giao việc thu hồi đất, bồi thường, hỗ trợ, tái định cư được tiến hành một lần và hoàn thành trước 2021 để đầu tư xây dựng hoàn chỉnh giai đoạn 1 đưa vào khai thác chậm nhất năm 2025. Để triển khai thực hiện dự án sân bay quốc tế Long Thành theo đúng tiến độ của Quốc hội cần điều chỉnh cục bộ quy hoạch giao thông vận tải tỉnh Đồng Nai để làm cơ sở thu hồi đất, đầu tư xây dựng các tuyến đường kết nối vào sân bay Long Thành phục vụ cho việc xây dựng và khai thác sân bay, cụ thể:

1. Điều chỉnh hướng tuyến đường tỉnh ĐT.769D (25C):

- Đoạn 1 (từ sân bay đến cao tốc Biên Hòa – Vũng Tàu): điều chỉnh khớp nối chính xác với tuyến đường trục chính sân bay theo hồ sơ báo cáo nghiên cứu khả thi dự án đầu tư sân bay Quốc tế Long Thành. Điều chỉnh lộ giới cập nhật hành lang tuyến đường sắt cao tốc trục Bắc – Nam, đường sắt nhẹ Thủ Thiêm – sân bay Long Thành. Mặt cắt ngang đường rộng 120m.

- Đoạn 2 từ cao tốc Biên Hòa Vũng Tàu đến Quốc lộ 51: Điều chỉnh khớp nối chính xác với tuyến đường trục chính sân bay theo hồ sơ báo cáo nghiên cứu khả thi dự án đầu tư sân bay Quốc tế Long Thành. Mặt cắt ngang đường rộng 85m.

- Đoạn 3 từ Quốc lộ 51 đến đường Hùng Vương (HL19): Nắn chỉnh hướng tuyến nhằm tránh cắt ngang nghĩa trang liệt sỹ huyện Long Thành hiện hữu. Mặt cắt ngang đường rộng 100m.

2. Mở mới tuyến đường tỉnh ĐT.769E:

Mở mới tuyến kết nối từ phía Đông sân bay đến cao tốc Dầu Giây – Phan Thiết:

- Đoạn 1: từ ranh giới sân bay tới deport đường sắt nhẹ thủ thiêm Long Thành. Mặt cắt ngang đường rộng 115m.

- Đoạn 2: từ deport đường sắt nhẹ thủ thiêm Long Thành tới đường cao tốc Phan Thiết – Dầu Giây. Mặt cắt ngang đường rộng 95m.

Căn cứ theo điều 6, Luật Giao thông Đường bộ, trước khi trình Hội đồng Nhân dân tỉnh thông qua Nghị quyết phê duyệt quy hoạch, UBND tỉnh phải lấy ý kiến của Bộ Giao thông vận tải. Do đó, UBND tỉnh kiến nghị Bộ Giao thông vận tải có ý kiến về việc điều chỉnh cục bộ quy hoạch giao thông vận tải tỉnh Đồng Nai đến năm 2020, định hướng đến năm 2030 đối với 02 tuyến đường nêu trên.

Theo chương trình kỳ họp của HĐND tỉnh Đồng Nai dự kiến tổ chức họp vào các ngày 05, 06, 07/12/2018, do đó để hoàn chỉnh hồ sơ trước khi trình HĐND tỉnh xem xét thông qua, UBND tỉnh Đồng Nai kiến nghị Bộ Giao thông vận tải sớm xem xét có ý kiến trước ngày 12/11/2018.

UBND tỉnh Đồng Nai rất mong sớm nhận được ý kiến góp ý của Bộ Giao thông vận tải.

Trân trọng./.

Hồ sơ đính kèm: Thuyết minh điều chỉnh quy hoạch; Bản vẽ điều chỉnh quy hoạch./.

Nơi nhận :

- Như trên;
- Chủ tịch – các Phó Chủ tịch UBND tỉnh;
- Chánh – Phó Văn phòng UBND tỉnh;
- Sở Giao thông vận tải;
- Tổng công ty cảng hàng không Việt Nam;
- Lưu : VT, ĐT.





THUYẾT MINH

**Điều chỉnh cục bộ Quy hoạch giao thông vận tải đường bộ
tỉnh Đồng Nai đến năm 2020 và định hướng đến năm 2030**
(Đính kèm Tờ trình số 1803/TTr-UBND ngày 02/11/2018 của UBND tỉnh)

1. Cơ sở pháp lý:

Căn cứ Luật Tổ chức chính quyền địa phương ngày 19 tháng 6 năm 2015;

Căn cứ Luật Ban hành văn bản quy phạm pháp luật ngày 22 tháng 6 năm 2015;

Căn cứ Luật giao thông đường bộ ngày 13 tháng 11 năm 2008;

Căn cứ Nghị định số 92/2006/NĐ-CP ngày 07 tháng 9 năm 2006 của Chính phủ về lập, phê duyệt và quản lý quy hoạch tổng thể phát triển kinh tế - xã hội;

Căn cứ Nghị định số 04/2008/NĐ-CP ngày 11 tháng 01 năm 2008 của Chính phủ sửa đổi, bổ sung một số điều của Nghị định số 92/2006/NĐ-CP ngày 07 tháng 9 năm 2006 của Chính phủ về lập, phê duyệt và quản lý quy hoạch tổng thể phát triển kinh tế - xã hội;

Căn cứ Thông tư số 05/2013/TT-BKHĐT ngày 31 tháng 10 năm 2013 của Bộ trưởng Bộ Kế hoạch Đầu tư về hướng dẫn tổ chức lập, thẩm định, phê duyệt, điều chỉnh và công bố quy hoạch tổng thể phát triển kinh tế - xã hội; quy hoạch ngành, lĩnh vực và sản phẩm chủ yếu.

2. Sự cần thiết:

Dự án cảng hàng không quốc tế Long Thành được Thủ tướng Chính phủ phê duyệt quy hoạch tại huyện Long Thành, tỉnh Đồng Nai, cách thành phố Hồ Chí Minh khoảng 40 km về hướng Đông. Dự án này được dự kiến sẽ hoàn thành giai đoạn 1 vào năm 2025. Với công suất lên đến 100 triệu hành khách/năm khi hoàn tất các giai đoạn, đây sẽ là sân bay lớn nhất Việt Nam trong tương lai.

Chính phủ đã định hướng cảng hàng không quốc tế Long Thành sẽ là một cảng trung chuyển hàng không và là một thủ phủ hàng không của cả nước cũng như trên quốc tế nhằm mục đích thu hút khách quá cảnh và các chuyến bay trung chuyển. Ngoài ra tại đây sẽ là một khu trung tâm dịch vụ hàng không quốc tế với nhiều dịch vụ như cung ứng xăng dầu, bảo trì, nâng cấp, sửa chữa máy bay v.v... cho các hãng hàng không trong nước và quốc tế.

Với quy mô và vai trò quan trọng như vậy, công tác nghiên cứu kết nối cảng hàng không quốc tế Long Thành với hệ thống hạ tầng giao thông khu vực là một nhiệm vụ hết sức quan trọng, được đặt ra trong các giai đoạn nghiên cứu của dự án.

Ngày 29/10/2018, UBND tỉnh Đồng Nai đã làm việc cùng các Sở, ngành, Tổng Công ty cảng hàng không Việt Nam và các đơn vị liên quan rà soát quy hoạch giao thông kết nối dự án Cảng hàng không quốc tế Long Thành. Qua buổi làm việc, nhận thấy một số nội dung hạ tầng giao thông được UBND tỉnh phê duyệt quy hoạch trước đây chưa đảm bảo nhu cầu phục vụ kết nối hạ tầng cho sân bay. Tuyến kết nối phía Tây sân bay hiện nay đã được quy hoạch, tuy nhiên rà soát thực tế cần nấn chỉnh một số đoạn tuyến tăng tính khả thi triển khai thực hiện. Đồng thời, cần đầu tư thêm tuyến phía Đông kết nối từ sân bay đến cao tốc Dầu Giây – Phan Thiết nhằm tăng khả năng thông hành kết nối đến sân bay.

3. Nội dung điều chỉnh:

Nội dung cụ thể điều chỉnh quy hoạch như sau: (Chi tiết theo bản vẽ đính kèm).

3.1. Điều chỉnh hướng tuyến đường tỉnh ĐT.769D (25C):

Theo quy hoạch được UBND tỉnh phê duyệt trước đây đã bố trí tuyến đường tỉnh ĐT.769D (25C) kết nối từ sân bay Quốc tế Long Thành qua cao tốc Biên Hòa – Vũng Tàu, Quốc lộ 51, tiếp tục kết nối vào đường Hùng Vương (HL19), đi qua Khu công nghiệp Nhơn Trạch 3, đến Vành đai 3 và kết thúc tại đường Liên cảng huyện Nhơn Trạch. Đây là tuyến giao thông trục khu vực Nhơn Trạch kết nối từ sân bay với các tuyến giao thông trục chính vùng kinh tế trọng điểm phía Nam.

Đoạn tuyến được nghiên cứu điều chỉnh từ ranh phía Tây của sân bay quốc tế Long Thành đến đường Hùng Vương (hướng lộ 19) để đảm bảo việc tiếp cận cho người dân ở các tỉnh TP. Hồ Chí Minh, Đồng Nai và Bà Rịa - Vũng Tàu.

- Đoạn 1 (từ sân bay đến cao tốc Biên Hòa – Vũng Tàu):

Điều chỉnh khớp nối chính xác với tuyến đường trục chính sân bay theo hồ sơ báo cáo nghiên cứu khả thi dự án đầu tư sân bay Quốc tế Long Thành.

Điều chỉnh mặt cắt ngang có cập nhật hành lang tuyến đường sắt nhẹ Thủ Thiêm – sân bay Quốc tế Long Thành và tuyến đường sắt cao tốc trục Bắc - Nam:

Thành phần mặt cắt ngang	Quy mô	
	Bề rộng	Tổng
10 làn xe chạy	2x(5x3,75)	= 37,50
Dải an toàn đường chính	4x0,50	= 2,00
Hành lang đường sắt	40,0	= 40,00
Dải phân cách bên	2x1,75	=3,50
4 làn đô thị song hành	2x(2x3,50)	=14,00
2 làn hỗn hợp	2x5.0	=10,00

Thành phần mặt cắt ngang	Quy mô	
	Bề rộng	Tổng
Dải an toàn đường đô thị	2x0,5	= 1,00
Via hè	2x6,0	= 12,00
Tổng cộng		120,00

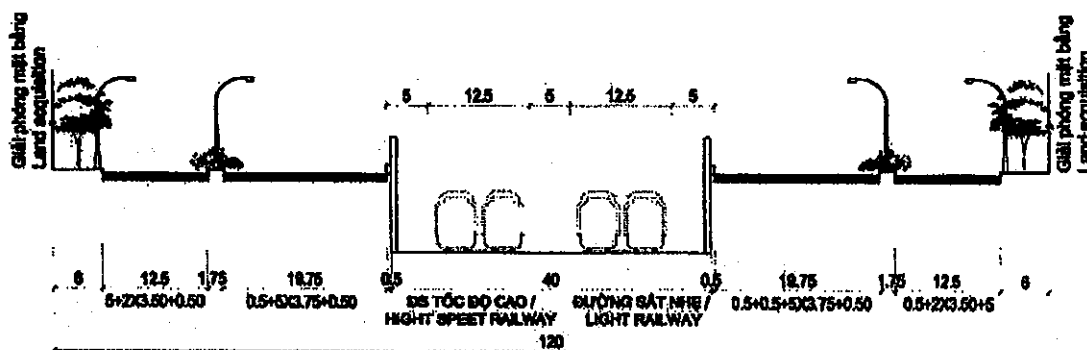

- Đoạn 2 (từ cao tốc Biên Hòa Vũng Tàu đến Quốc lộ 51):

Điều chỉnh khớp nối với đoạn 1 và tuyến đường trục chính sân bay theo hồ sơ báo cáo nghiên cứu khả thi dự án đầu tư sân bay Quốc tế Long Thành.

Điều chỉnh mặt cắt ngang đoạn tuyến:

Thành phần mặt cắt ngang	Quy mô	
	Bề rộng	Tổng
10 làn xe chạy	2x(5x3,75)	= 37,50
Dải an toàn đường chính	4x0,50	= 2,00
Dải phân cách giữa	5,0	= 5,00
Dải phân cách bên	2x1,75	= 3,50
4 làn đô thị song hành	2x(2x3,50)	= 14,00
2 làn hỗn hợp	2x5,0	= 10,00
Dải an toàn đường đô thị	2x0,5	= 1,00
Via hè	2x6,0	= 12,00
Tổng cộng		85,00

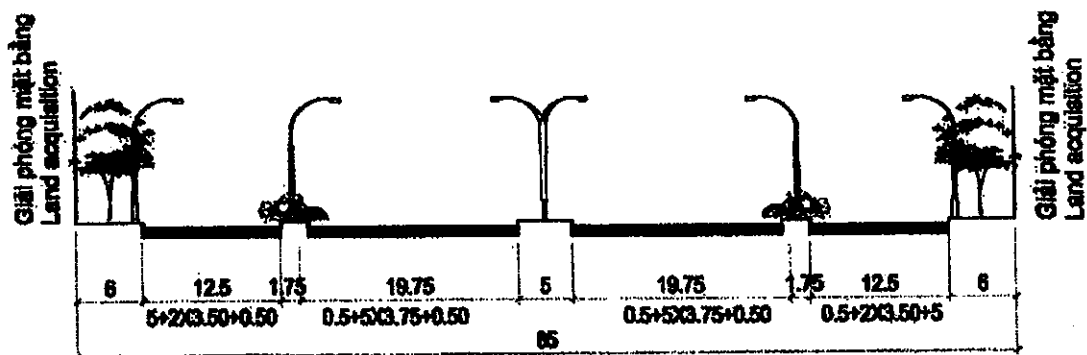

- Đoạn 3 (Từ Quốc lộ 51 đến đường Hùng Vương (HL19)): Nắn chỉnh hướng tuyến nhằm tránh cắt ngang nghĩa trang liệt sỹ huyện Long Thành hiện hữu.

3.2. Mở mới tuyến đường tỉnh ĐT.769E:

Mở mới tuyến kết nối từ phía Đông sân bay đến cao tốc Phan Thiết – Dầu Giây:

- Đoạn 1: Từ ranh giới sân bay tới deport đường sắt nhẹ Thủ Thiêm – sân bay quốc tế Long Thành

Thành phần mặt cắt ngang	Quy mô	
	Bề rộng	Tổng
10 làn xe chạy	$2 \times (4 \times 3,75)$	= 30,00
Dải an toàn đường chính	$4 \times 0,50$	= 2,00
Hành lang đường sắt	40,0	= 40,00
Dải phân cách bên	$2 \times 3,00$	= 6,00
4 làn đô thị song hành	$2 \times (2 \times 3,50)$	= 14,00
2 làn hỗn hợp	$2 \times 5,0$	= 10,00
Dải an toàn đường đô thị	$2 \times 0,5$	= 1,00
Via hè	$2 \times 6,0$	= 12,00
Tổng cộng		115,00

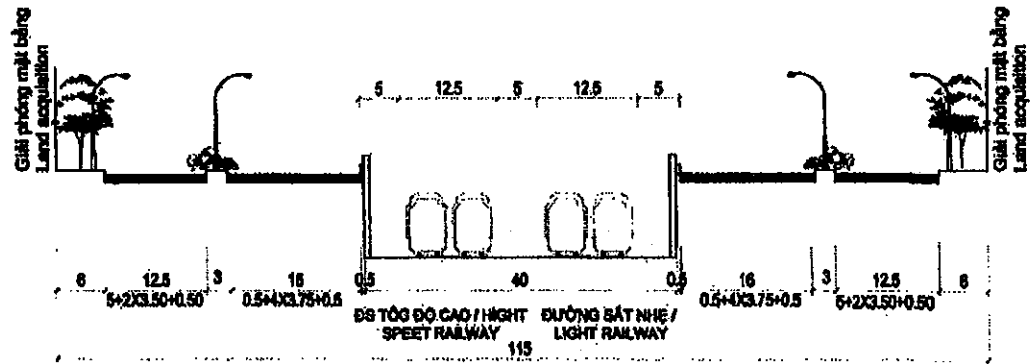

- Đoạn 2: Từ deport đường sắt nhẹ Thủ Thiêm - sân bay quốc tế Long Thành tới đường cao tốc Phan Thiết – Dầu Giây:

Thành phần mặt cắt ngang	Quy mô	
	Bề rộng	Tổng
10 làn xe chạy	2x(4x3,75)	= 30,00
Dải an toàn đường chính	4x0,50	= 2,00
Hành lang đường sắt	22,50	= 22,50
Dải phân cách bên	2x1,75	= 3,50
4 làn đô thị song hành	2x(2x3,50)	= 14,00
2 làn hỗn hợp	2x5,0	= 10,00
Dải an toàn đường đô thị	2x0,5	= 1,00
Via hè	2x6,0	= 12,00
Tổng cộng		95,00

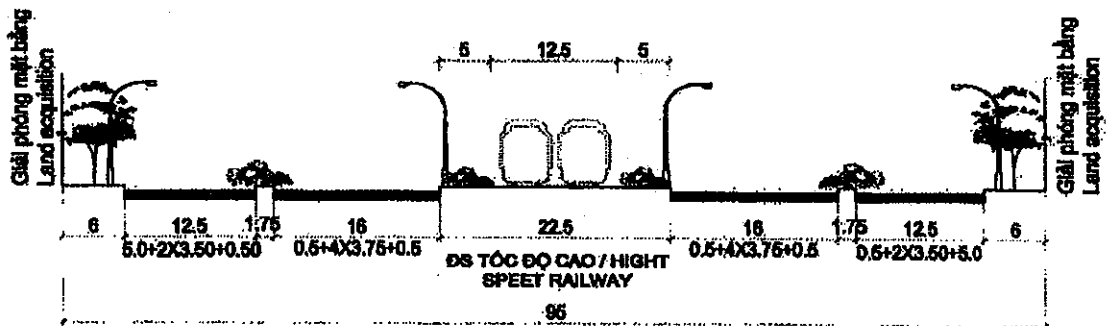

BẢN ĐỒ ĐIỀU CHỈNH CỤC BỘ QUY HOẠCH GIAO THÔNG VẬN TẢI

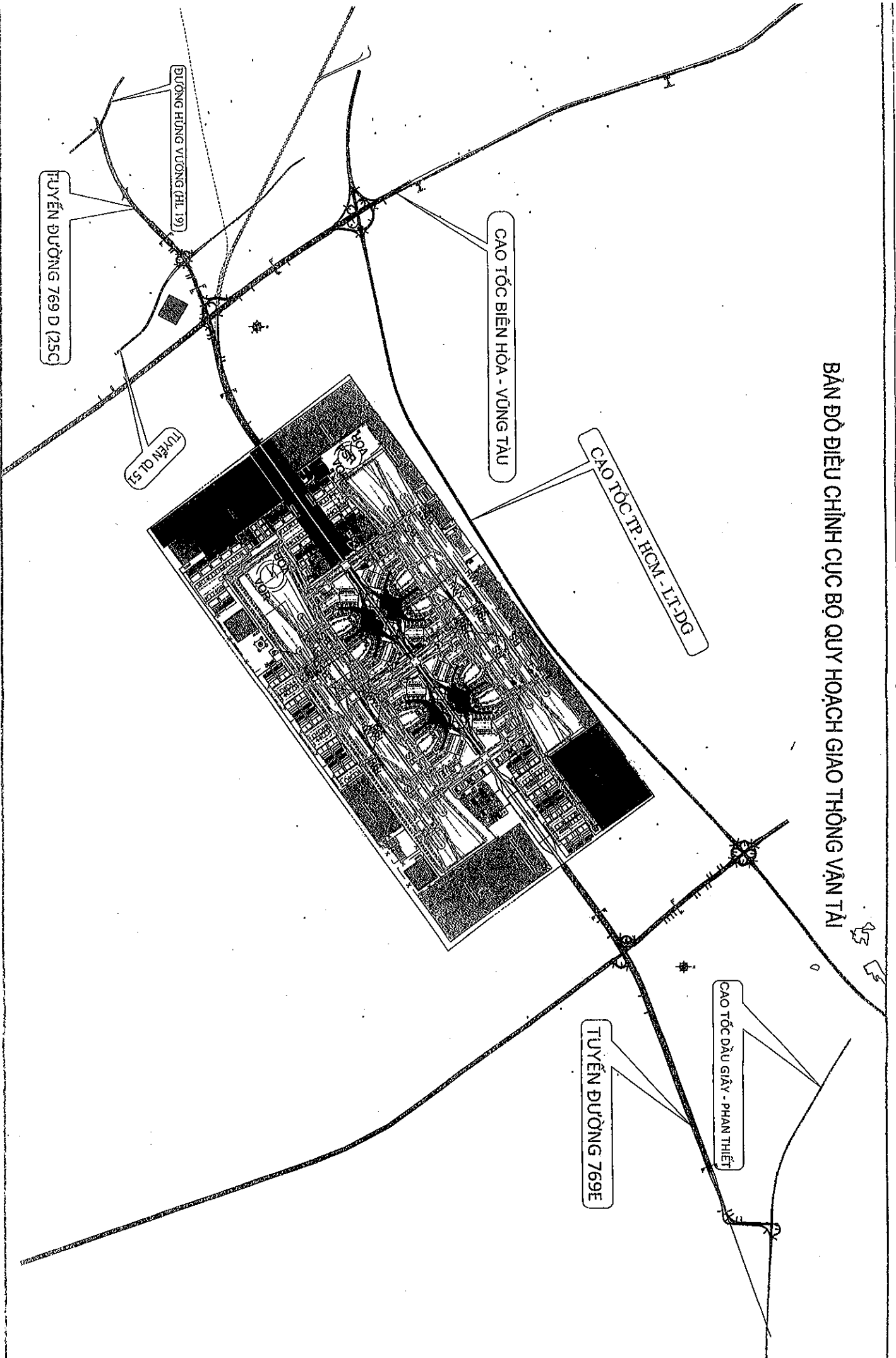

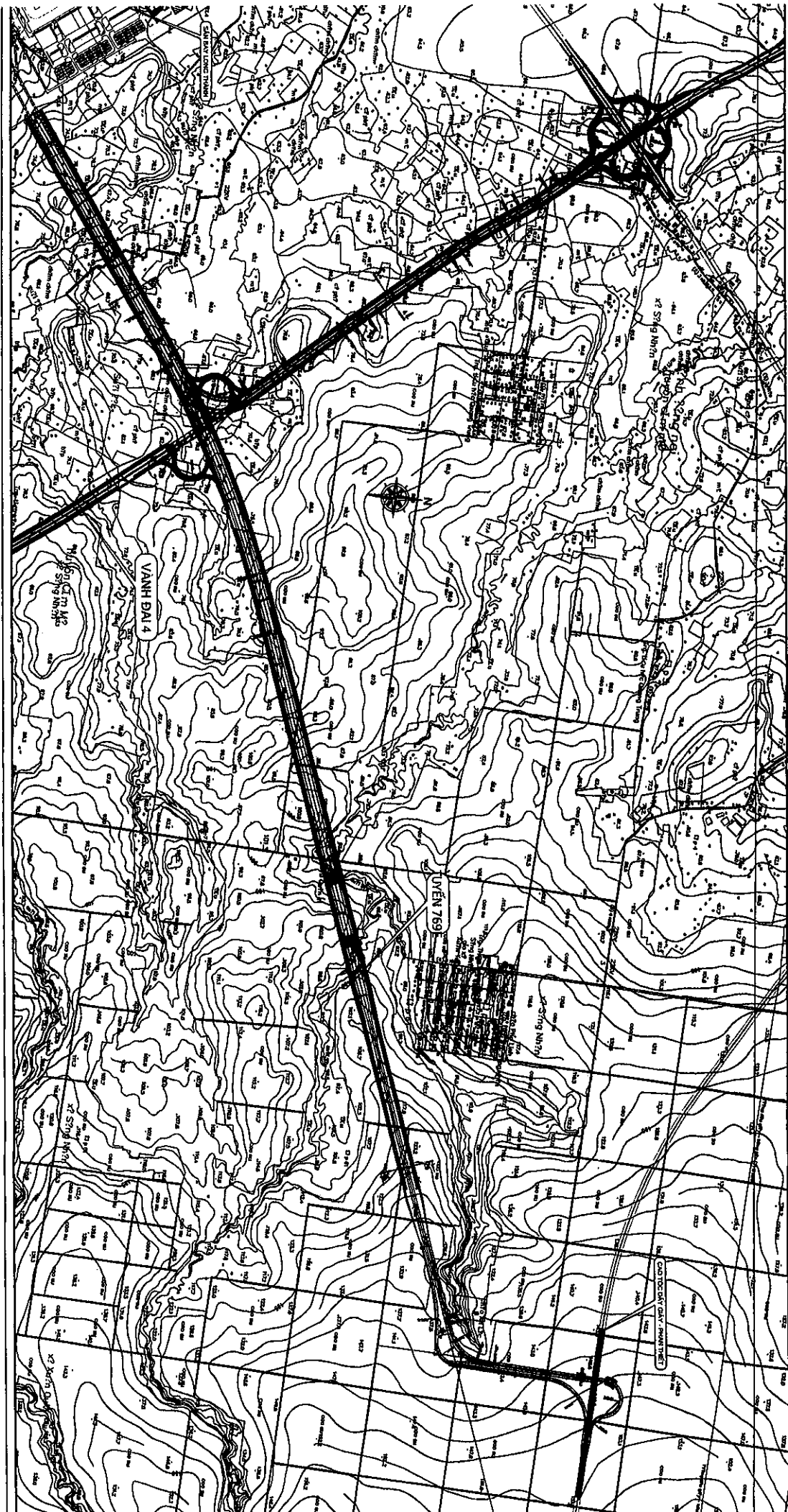

BẢN VẼ MỘT TUYẾN ĐƯỜNG DT. 769 E